

# LAM CHẮN NẮNG & TRẦN NHÔM



**“SAU HƠN 10 NĂM CÓ MẶT TRÊN THỊ TRƯỜNG, TRẦN NHÔM - LAM CHẮN NẮNG ALCOREST ĐÃ KHẲNG ĐỊNH ĐƯỢC CHỖ ĐỨNG TOP 2 TẠI THỊ TRƯỜNG VIỆT NAM. BÊN CẠNH ĐÁP ỨNG CÁC YÊU CẦU KHẮT KHE CỦA CÁC CÔNG TRÌNH, TRẦN NHÔM - LAM CHẮN NẮNG GÓP PHẦN KIẾN TẠO CÁC XU HƯỚNG MỚI TRONG KIẾN TRÚC TỐI GIẢN - HIỆN ĐẠI.”**



## **THƯ NGỎ** /MESSAGE FROM THE FOUNDER

Thân gửi Quý khách hàng và bạn đọc quan tâm tới sản phẩm của Công ty Cổ phần Nhôm Việt Dũng!

Thưa quý vị, sau hơn 20 năm xây dựng và phát triển, Công ty cổ phần Nhôm Việt Dũng đã trở thành nhà sản xuất và cung ứng vật liệu hoàn thiện mảng nhôm hàng đầu trên thị trường. Thương hiệu Alcorest ngày nay là lựa chọn ưu tiên trong tâm trí khách hàng. Giữ vững kim chỉ nam từ những ngày đầu thành lập - “Tất cả cho chất lượng - Chất lượng cho tất cả”, Nhôm Việt Dũng luôn không ngừng nghiên cứu, sáng tạo để ra mắt các sản phẩm ngày càng hoàn thiện các tính năng, mẫu mã, tạo ra nhiều giá trị gia tăng cho người sử dụng.

Trần nhôm - Lam chắn nắng Alcorest không chỉ là điểm nhấn về kiến trúc nội ngoại thất, mà còn đảm bảo được các công năng và tuổi thọ của các công trình dự án từ dân dụng tới công cộng quy mô lớn như bệnh viện, trường học, nhà ga,... Và đặc biệt hơn nữa, Trần nhôm Alcorest tự hào là một trong các sản phẩm đã được công nhận là “Thương hiệu quốc gia” - là minh chứng cho sự tiên phong về chất lượng - công nghệ và đổi mới sáng tạo.

Trong thời gian tới, Nhôm Việt Dũng sẽ tiếp tục nâng cao công nghệ, đa dạng hóa sản phẩm, đẩy mạnh dịch vụ khách hàng để đưa Trần nhôm - Lam chắn Alcorest trở thành giải pháp vật liệu hoàn thiện nâng tầm giá trị cuộc sống Việt!

Trân trọng cảm ơn,

Nhà sáng lập thương hiệu Alcorest  
**Bùi Trọng Dũng**

# CÁC CÔNG TRÌNH TIÊU BIỂU

/TYPICAL PROJECTS

**KHU ĐÔ THỊ MANDARIN GARDEN**  
HOÀNG MINH GIÁM, HÀ NỘI

**NHÀ MÁY SAMSUNG**  
BẮC NINH

**TÒA NHÀ GOLDEN PALACE**  
NAM TỬ LIÊM, HÀ NỘI

**BỆNH VIỆN ĐA KHOA  
TỈNH NGHỆ AN**  
NGHỆ AN

**TÒA NHÀ FLC**  
PHẠM HÙNG, HÀ NỘI

**TÒA NHÀ VIETTOWER**  
ĐỒNG ĐÀ, HÀ NỘI

## 2016

BỆNH VIỆN ĐA KHOA TỈNH NGHỆ AN  
NGHỆ AN

BỆNH VIỆN SẢN NHI NINH BÌNH  
NINH BÌNH

NHÀ MÁY SAMSUNG BẮC NINH  
BẮC NINH

NHÀ MÁY NAMUGA PHÚ THỌ  
PHÚ THỌ

## 2017

TÒA NHÀ FLC COMPLEX  
PHẠM HÙNG, HÀ NỘI

TRƯỜNG MẦM NON OLYMPIA  
TỬ LIÊM, HÀ NỘI

SÂN BAY CAM RANH  
CAM RANH

NHÀ MÁY LG HẢI PHÒNG  
HẢI PHÒNG

TRUNG TÂM HÀNH CHÍNH LONG ĐIỂN  
BÀ RỊA - VŨNG TÀU

## 2018

NHÀ MÁY NAMUGA PHÚ THỌ  
PHÚ THỌ

TRỤ SỞ QUẬN ỦY HAI BÀ TRƯNG  
HÀ NỘI

BỆNH VIỆN ĐA KHOA BẮC GIANG  
BẮC GIANG

NHÀ THI ĐẤU ĐA NĂNG CẦU GIẤY  
CẦU GIẤY, HÀ NỘI

HỌC VIỆN CHÍNH TRỊ QUỐC GIA  
HÀ NỘI

## 2019

MYANMAR PLAZA  
YANGON, MYANMAR

TRỤ SỞ VIỄN THÔNG HÒA BÌNH  
HÒA BÌNH

HONDA SHOWROOM  
HÀ NỘI

TRUNG TÂM PCCC 1  
HÀ NỘI

NHÀ MÁY HANWHA AERO ENGINES  
THẠCH THẮT, HÀ NỘI

## 2020

TRUNG TÂM YÊN PHONG  
BẮC NINH

BỆNH VIỆN ĐA KHOA PHÚ THỌ  
PHÚ THỌ

KHU ĐÔ THỊ VIỆT ĐỨC  
HÀ NỘI

LUXSHARE ICT FACTORY  
BẮC GIANG

BỆNH VIỆN ĐA KHOA BẮC GIANG  
BẮC GIANG

## 2021 - 2022

BỆNH VIỆN ĐA KHOA HÓC MÔN  
TP. HỒ CHÍ MINH

ĐẠI HỌC ĐỒNG NAI  
ĐỒNG NAI

NHÀ MÁY MOLEX KCN THĂNG LONG  
NAM TỬ LIÊM, HÀ NỘI

EMPIRE CITY  
TP. HỒ CHÍ MINH



# GIẢI THƯỞNG VÀ CHỨNG NHẬN

/AWARDS AND CERTIFICATES

**THƯƠNG HIỆU QUỐC GIA**  
2020 - 2022



**GIẢI THƯỞNG SAO VÀNG ĐẤT VIỆT**  
2018 - 2022



**THƯƠNG HIỆU MẠNH VIỆT NAM**  
2017 - 2018 - 2021



**TOP 20 NHÃN HIỆU HÀNG ĐẦU VIỆT NAM**  
2017



**DOANH NGHIỆP ĐẢM BẢO CHẤT LƯỢNG**  
2017



**TOP 50 NHÃN HIỆU NỔI TIẾNG VIỆT NAM**  
2017



**GIẤY CHỨNG NHẬN NHÀ CUNG CẤP CHẤT LƯỢNG**  
2014



**GIẤY CHỨNG NHẬN SẢN PHẨM VÀNG, DỊCH VỤ VÀNG VIỆT NAM**  
2013



**CÁC GIẢI THƯỞNG KHÁC**  
/ANOTHER AWARDS

**GIẢI THƯỞNG TOP 10 THƯƠNG HIỆU VÀNG THĂNG LONG - DOANH NGHIỆP NỔI TIẾNG - CHÂN CHÍNH**  
2015

**GIẢI THƯỞNG SAO VÀNG ĐẤT VIỆT**  
2013, 2015

**HUY CHƯƠNG VÀNG SẢN PHẨM TẮM TRẦN NHÔM ALCOREST**  
2013

**HUY CHƯƠNG VÀNG SẢN PHẨM TẮM ỐP NHÔM NHỰA PHỨC HỢP ALCOREST**  
2013

**GIẢI GIAN HÀNG ĐẸP - QUY MÔ ẤN TƯỢNG TẠI HỘI CHỢ VIETBUILD**  
2011

**CHỨNG NHẬN 500 DOANH NGHIỆP VỪA VÀ NHỎ TĂNG TRƯỞNG NHANH NHẤT VIỆT NAM**  
2010

# MỤC LỤC

/INDEX

## TRẦN NHÔM HỆ TẮM

Trần cài/ clip-in ceilings	08
Trần thả/ lay-in T-Black ceilings	10
Trần nhôm nhựa/ aluminium composite ceilings	12

## TRẦN NHÔM HỆ THANH

Trần Caro vuông/ grid ceilings	15
Trần Caro tam giác/ Grid ceilings (Tricell)	17
Trần C85/ C85-shaped ceilings	18
Trần C150/ C150-shaped ceilings	20
Trần C200/ C200-shaped ceilings	22
Trần C300/ C200-shaped ceilings	24
Trần U/ U-shaped ceilings	26
Trần B/ B-shaped ceilings	28
Trần ống/ baffle ceilings	31
Trần G200/ G200-shaped ceilings	33
Trần Hook-on/ Hook-on ceilings	34
Trần V100/ V-screens ceilings	36
Trần F45/ F45 ceiling	38
Trần O/ O-shaped ceiling	40
Phụ lục Phụ kiện Trần nhôm/ annex	42

## LAM CHẮN NẮNG

Lam chắn nắng 85C/ 85C louver	45
Lam chắn nắng 85R/ 85R sun louver	47
Lam chắn nắng 132S/ 132S sun louver	48
Lam chắn nắng lá liễu/ Leaves sun louver	50
Lam chắn nắng con thoi/ Aerofoil sun louver	52
Lam chắn nắng đầu đạn/ Aerobrisc sun louver	54
Lam chắn nắng hình hộp/ Rectangular sun louver	56

# TRẦN CÀI

/CLIP-IN CEILINGS

Hệ trần cài là hệ trần kín gồm các tấm trần được cài lên hệ khung xương vững chắc nhưng lại không làm lộ xương, có tính thẩm mỹ cao. Hệ trần có thể được tháo lắp dễ dàng, thuận tiện cho công tác sửa chữa, bảo trì, thay thế,...



## QUY CÁCH / SPECIFICATIONS

Kích thước (mm)	Độ dày (mm)	Định mức vật tư trên m <sup>2</sup>
300x300	0.5	11.2 tấm trần, 3.6m xương tam giác, 3.6 móc treo tam giác, 1.2 móc nối tam giác
300x600	0.5	5.6 tấm trần, 1.8m xương tam giác, 1.8 móc treo tam giác, 0.6 móc nối tam giác
600x600	0.5, 0.6, 0.7	2.8 tấm trần, 1.8m xương tam giác, 1.8 móc treo tam giác, 0.6 móc nối tam giác

## PHỐI CẢNH LẮP RÁP / COLLECTOR ASSEMBLY

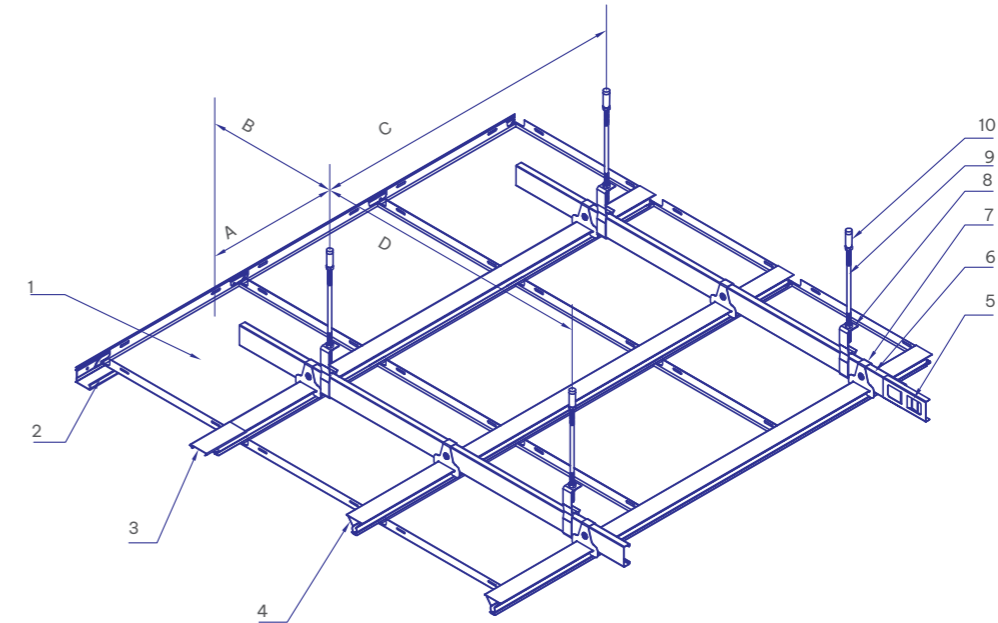

Amax=300  
Bmax=300  
Cmax=1200  
Dmax=1200

1. Tấm trần Clip-In
2. Thanh viền tường G
3. Nối xương tam giác 25
4. Xương tam giác 25
5. Nối C38

6. Xương C38
7. Móc treo xương tam giác 25
8. Móc treo C38
9. Nối cốt M6

## CHI TIẾT MẶT CẮT / CUT DETAILS

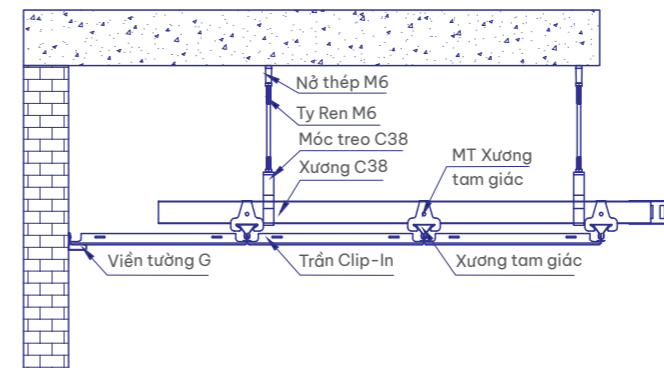

## MÀU SẮC / COLOURS



## CHUNG LOẠI HOA VĂN / PERFORATIONS

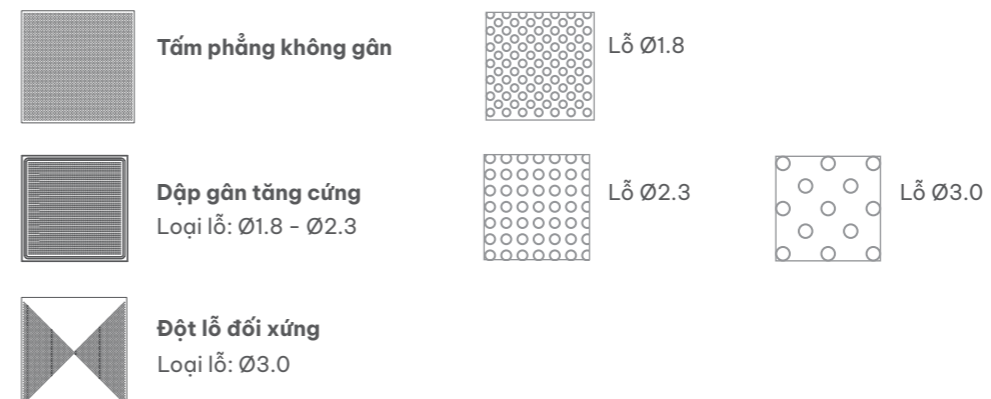

# TRẦN THẢ

/LAY-IN T-BLACK CEILINGS

Hệ trần thả là hệ trần kín gồm các tấm trần được thả lên hệ khung xương T-Black. Tuy là hệ trần lộ xương, nhưng các rãnh đen lại mang lại điểm nhấn có tính thẩm mỹ cao. Hệ trần có thể được tháo lắp dễ dàng, thuận tiện cho công tác sửa chữa, bảo trì, thay thế.



## QUY CÁCH /SPECIFICATIONS

Kích thước (mm)	Độ dày (mm)	Định mức vật tư trên m <sup>2</sup>
595x595	0.5, 0.6, 0.7	1.62m xương T chính, 1.62m xương T phụ

## PHỐI CẢNH LẮP RÁP /COLLECTOR ASSEMBLY

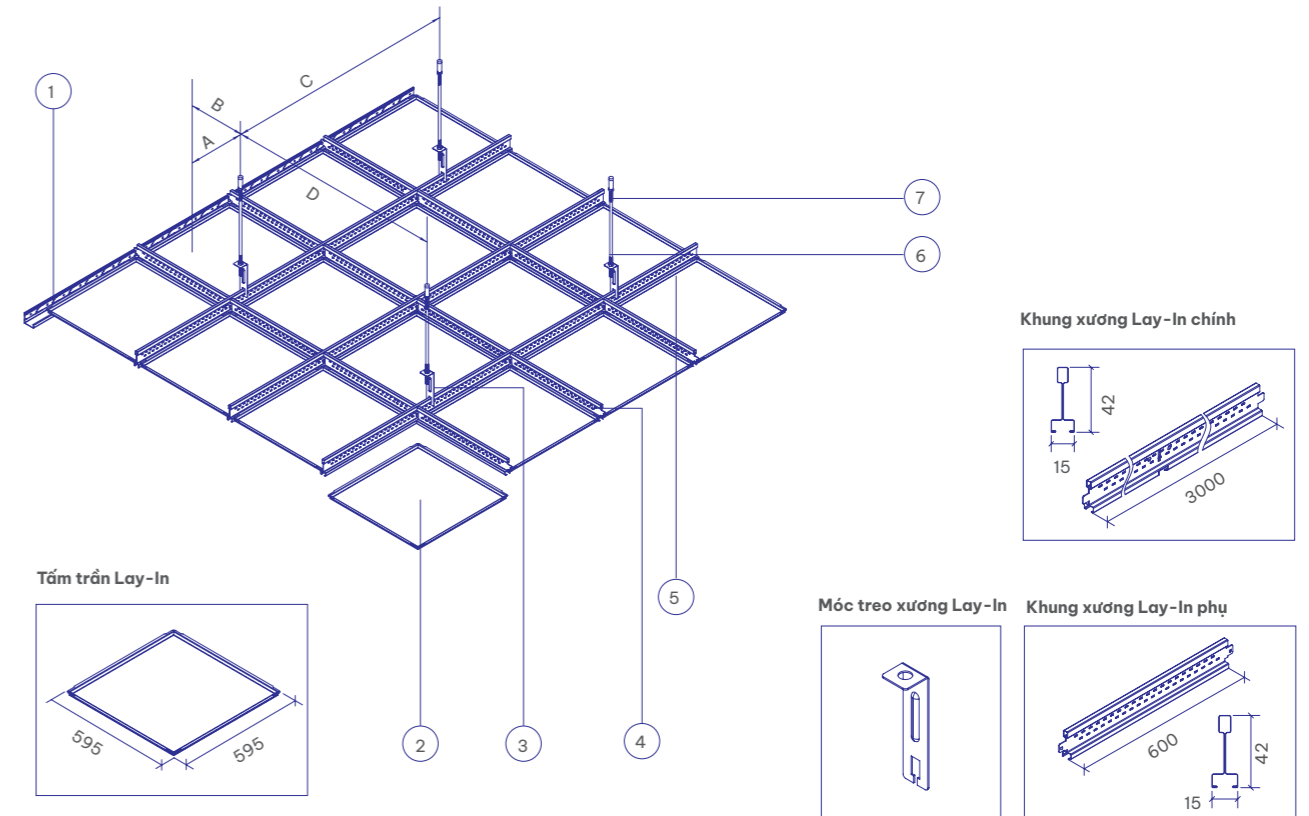

A ≤ 300mm  
B ≤ 300mm  
C ≤ 1200mm  
D ≤ 1200mm

1. Viền tường G  
2. Tấm trần Lay-in  
3. Móc treo trần Lay-in  
4. Xương trần Lay-in phụ

5. Xương trần Lay-in chính  
6. Thanh Ty - ren M6  
7. Nở cốt M6

## CHI TIẾT MẶT CẮT /CUT DETAILS

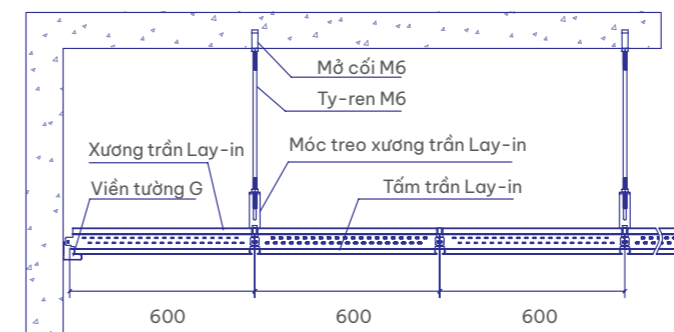

## MÀU SẮC /COLOURS



## CHUNG LOẠI HOA VĂN /PERFORATIONS

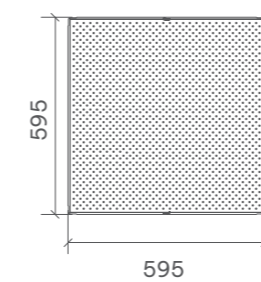

**Tấm trần Lay-in đục lỗ**  
Loại lỗ: Ø1.8 - Ø2.3



# TRẦN NHÔM NHỰA

/ALUMINIUM COMPOSITE CEILINGS

Hệ trần nhôm nhựa bao gồm các tấm trần bằng vật liệu nhôm nhựa composite được thả lên hệ khung xương. Với hệ thống màu của Tấm ốp nhôm nhựa Alcorest, Trần nhôm nhựa có nhiều màu sắc và hoa văn đa dạng, có thể được tháo lắp dễ dàng, thuận tiện cho công tác sửa chữa, bảo trì, thay thế.



## QUY CÁCH /SPECIFICATIONS

Kích thước (mm)	Độ dày (mm)
603x603	3, 4

## PHỐI CẢNH LẮP RÁP /COLLECTOR ASSEMBLY

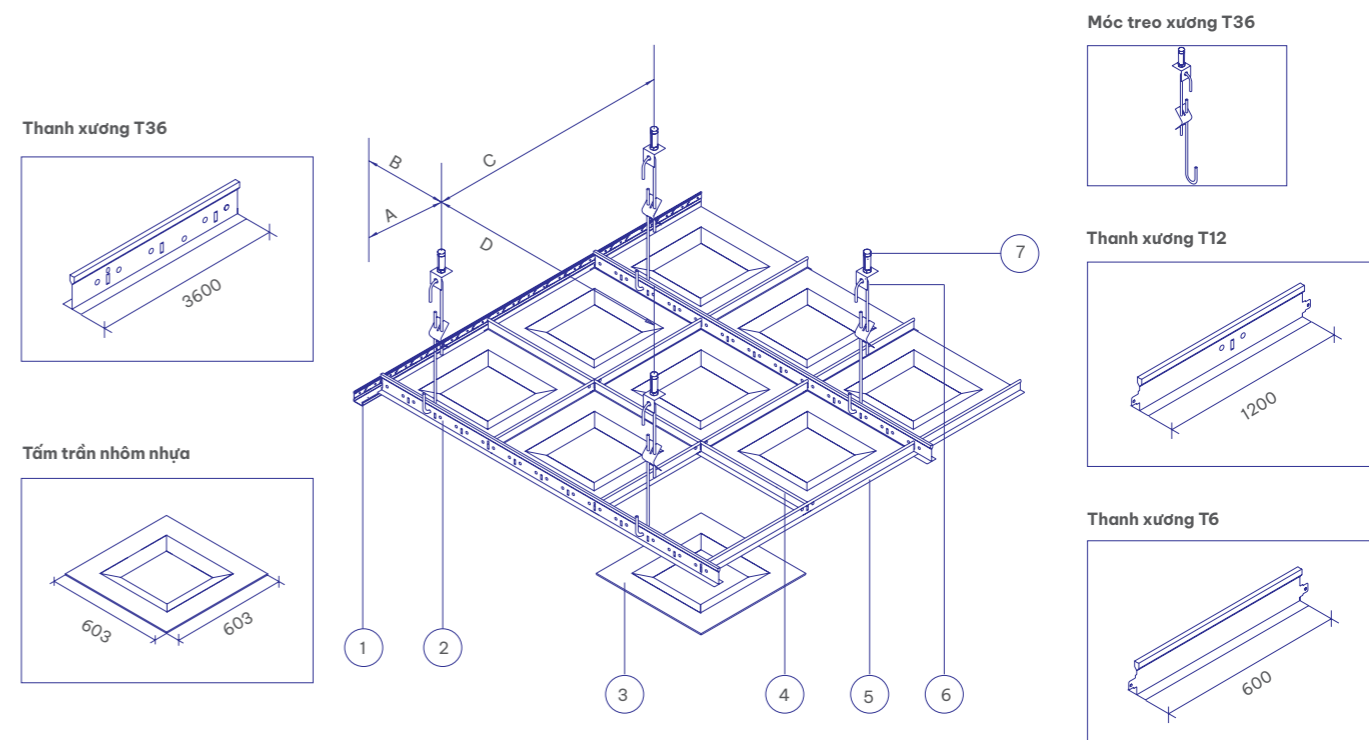

- A ≤ 300mm  
B ≤ 300mm  
C ≤ 1200mm  
D ≤ 1200mm
1. Thanh viền tường G
  2. Thanh xương T36
  3. Tấm trần nhôm nhựa
  4. Thanh xương T6
  5. Thanh xương T12
  6. Móc treo T36
  7. Nở cối M6

## MÀU SẮC /COLOURS

Theo bảng màu ACP

## CHI TIẾT MẶT CẮT /CUT DETAILS

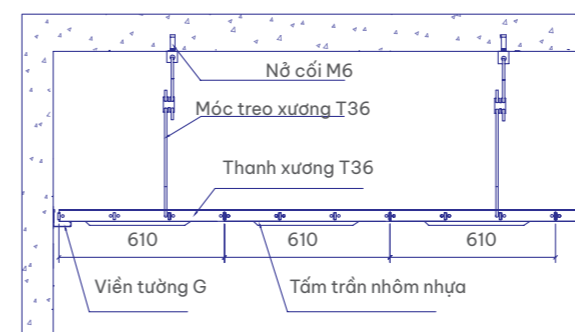

## CHỦNG LOẠI HOA VĂN /PERFORATIONS

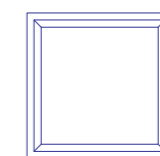

Hình to

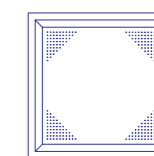

Hình to có lỗ

# TRẦN CARO VUÔNG

/GRID CEILINGS

PHỐI CẢNH LẮP RÁP /COLLECTOR ASSEMBLY

A ≤ 300mm  
B ≤ 300mm  
C ≤ 1200mm  
D ≤ 1200mm

1. Viền tường G
2. Thanh Caro dưới
3. Móc treo trần Caro
4. Thanh Caro trên
5. Thanh Tyren M6
6. Nở cội M6

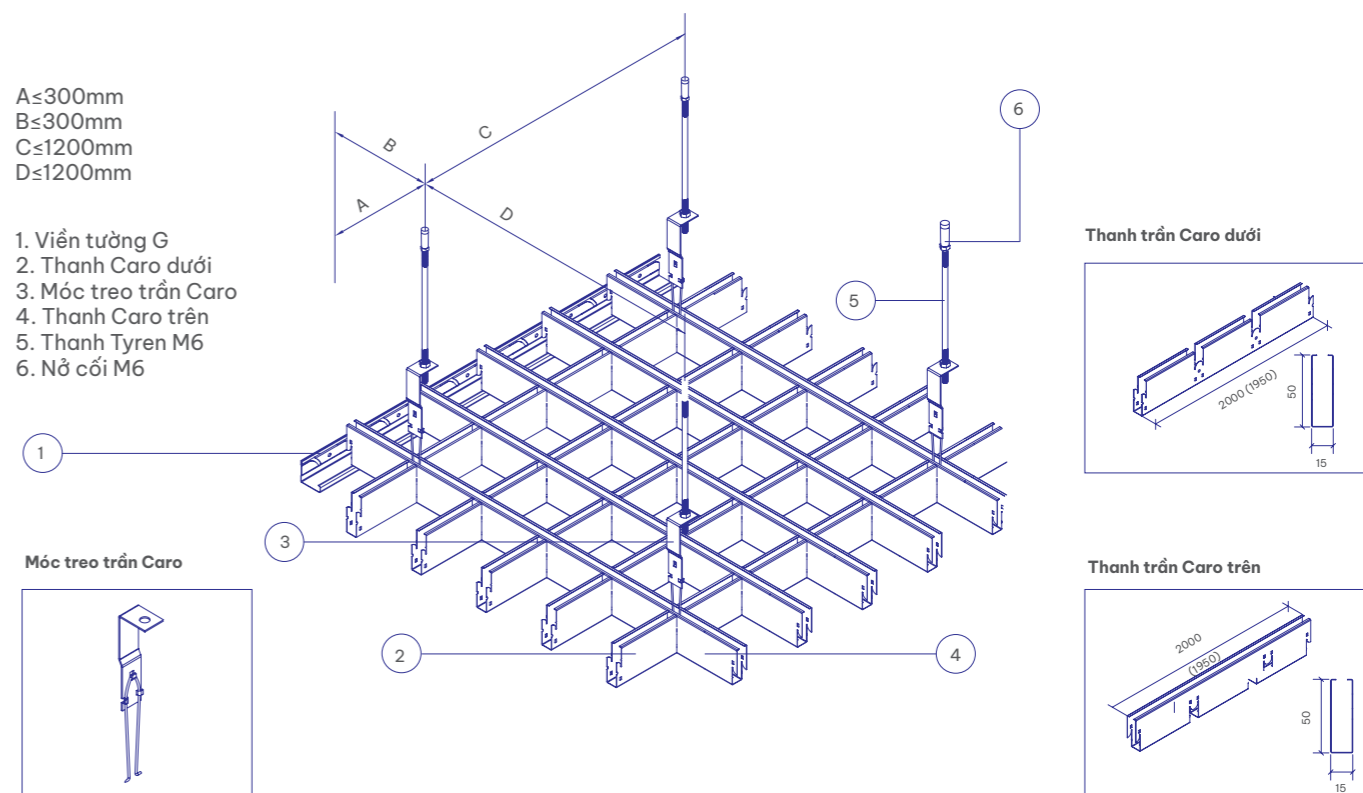

QUY CÁCH /SPECIFICATIONS

Kích thước (mm)	Độ dày (mm)	Định mức vật tư trên m <sup>2</sup>
75x75 50 x 15 x 1950	0.4, 0.5	13.33m thanh trên, 13.33m thanh dưới, 1.5 móc treo
100x100 50 x 15 x 2000	0.4, 0.5	10m thanh trên, 10m thanh dưới, 1.5 móc treo
150x150 50 x 15 x 1950	0.4, 0.5	6.7 thanh trên, 6.7 thanh dưới, 1.5 móc treo
200x200 50 x 15 x 2000	0.4, 0.5	5m thanh trên, 5m thanh dưới, 1.5 móc treo

CHI TIẾT MẶT CẮT /CUT DETAILS

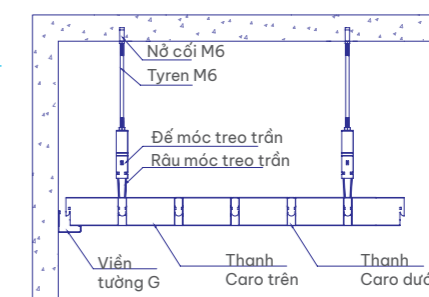

KÍCH THƯỚC Ô /GRID SIZE

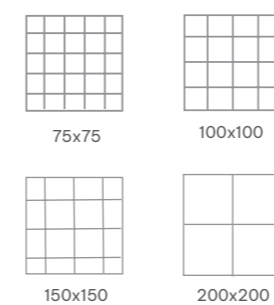

MÀU SẮC /COLOURS

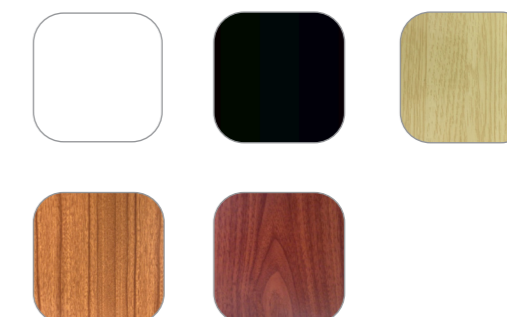



# TRẦN CARO TAM GIÁC

/GRID CEILINGS (TRICELL)

## PHỐI CẢNH LẮP RÁP / COLLECTOR ASSEMBLY

A ≤ 300mm  
B ≤ 300mm  
C ≤ 1200mm  
D ≤ 1200mm

1. Thanh viền tường G  
2. Thanh caro giữa  
3. Thanh caro trên  
4. Thanh caro dưới

5. Móc treo trần caro  
6. Thanh tyren M6  
7. Nở cối M6

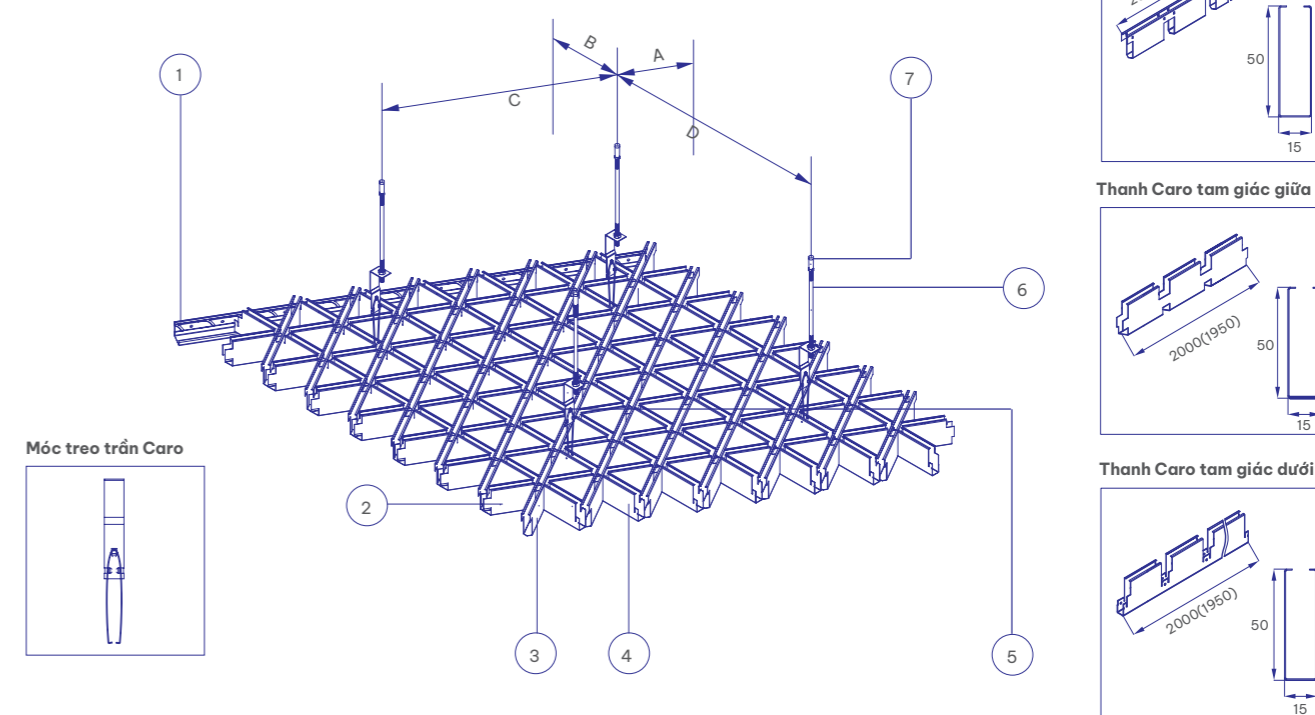

## QUY CÁCH / SPECIFICATION

Kích thước (mm)	Độ dày (mm)	Định mức vật tư trên m <sup>2</sup>
150 x 150 x 150 50 x 15 x 1950	0.4, 0.5	7.7m thanh trên, 7.7m thanh giữa, 7.7m thanh dưới, 1.5 móc treo
200 x 200 x 200 50 x 15 x 2000	0.4, 0.5	5.8m thanh trên, 5.8m thanh giữa, 5.8m thanh dưới, 1.5 móc treo

## CHI TIẾT MẶT CẮT / CUT DETAILS

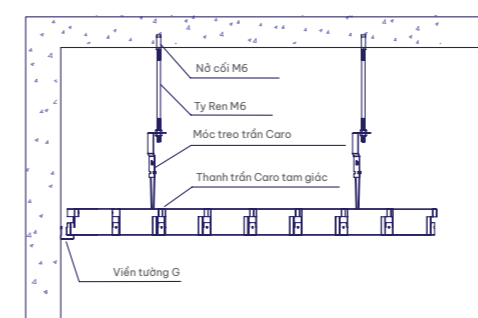

## MÀU SẮC / COLOURS



## KÍCH THƯỚC Ô / GRID SIZE

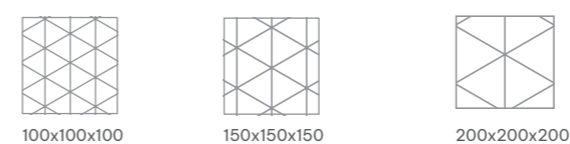

# TRẦN C85

/C85-SHAPED CEILING

Hệ trần C85 bao gồm các thanh trần có chiều rộng là 85 mm được gắn trên khung xương, giữa các thanh có các khe hở thoáng, thích hợp lắp đặt ở các không gian cao và rộng.



## PHỐI CẢNH LẮP RÁP / COLLECTOR ASSEMBLY

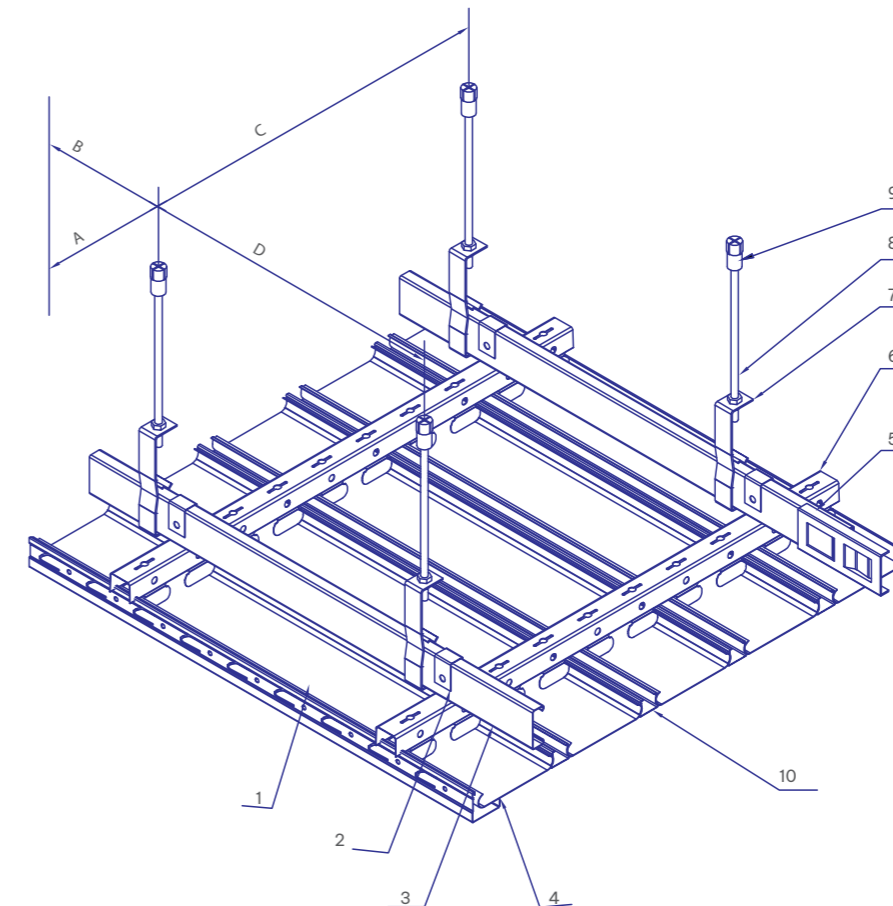

A ≤ 300mm  
B ≤ 300mm  
C ≤ 1200mm  
D ≤ 1200mm

1. Thanh trần nhôm C85
2. Móc treo trần
3. Xương C38
4. Viên tường G

6. Xương C85
7. Móc treo C38
8. Thanh Ty Ren
9. Nở cốt M6
10. Thanh trang trí trần C85

Thanh trần C85

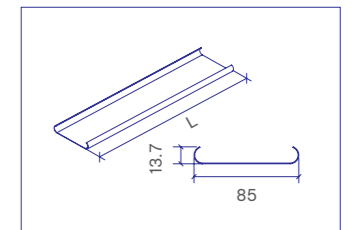

Xương trần C85

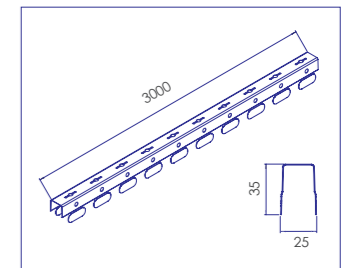

Trang trí trần C85

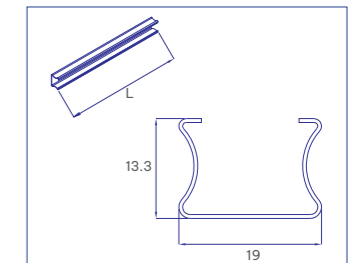

## QUY CÁCH / SPECIFICATIONS

Kích thước (mm)	Chiều dài (mm)	Độ dày (mm)	Định mức vật tư trên m <sup>2</sup>
85	Theo yêu cầu	0.5, 0.6	10m thanh trần C85, 1.2m xương trần C85

## CHI TIẾT MẶT CẮT / CUT DETAILS

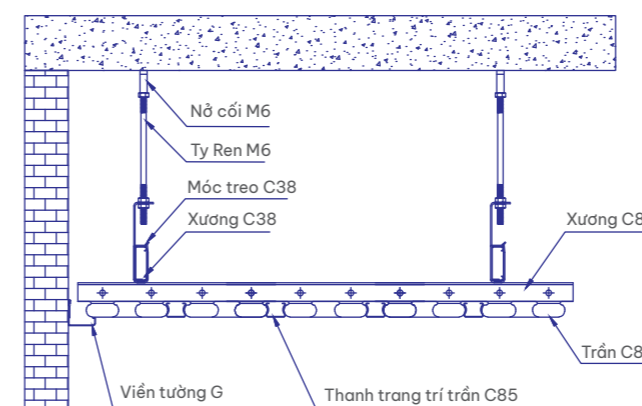

## MÀU SẮC / COLOURS



# TRẦN C150

/C-SHAPED CEILINGS

Hệ trần C150 bao gồm các thanh trần được ghép khít nhau trên khung xương. Đây là hệ trần kín không lộ xương nên khi hoàn thiện sẽ tạo nên mặt phẳng có những đường sọc nhỏ là các điểm ghép giữa các thanh trần.



## QUY CÁCH / SPECIFICATION

Chiều rộng (mm)	Chiều dài (mm)	Độ dày	Định mức vật tư trên m <sup>2</sup>
150	Theo yêu cầu	0.5, 0.6	6.7m thanh trần C, 1m xương trần C, 1 móc treo

## PHỐI CẢNH LẮP RÁP / COLLECTOR ASSEMBLY

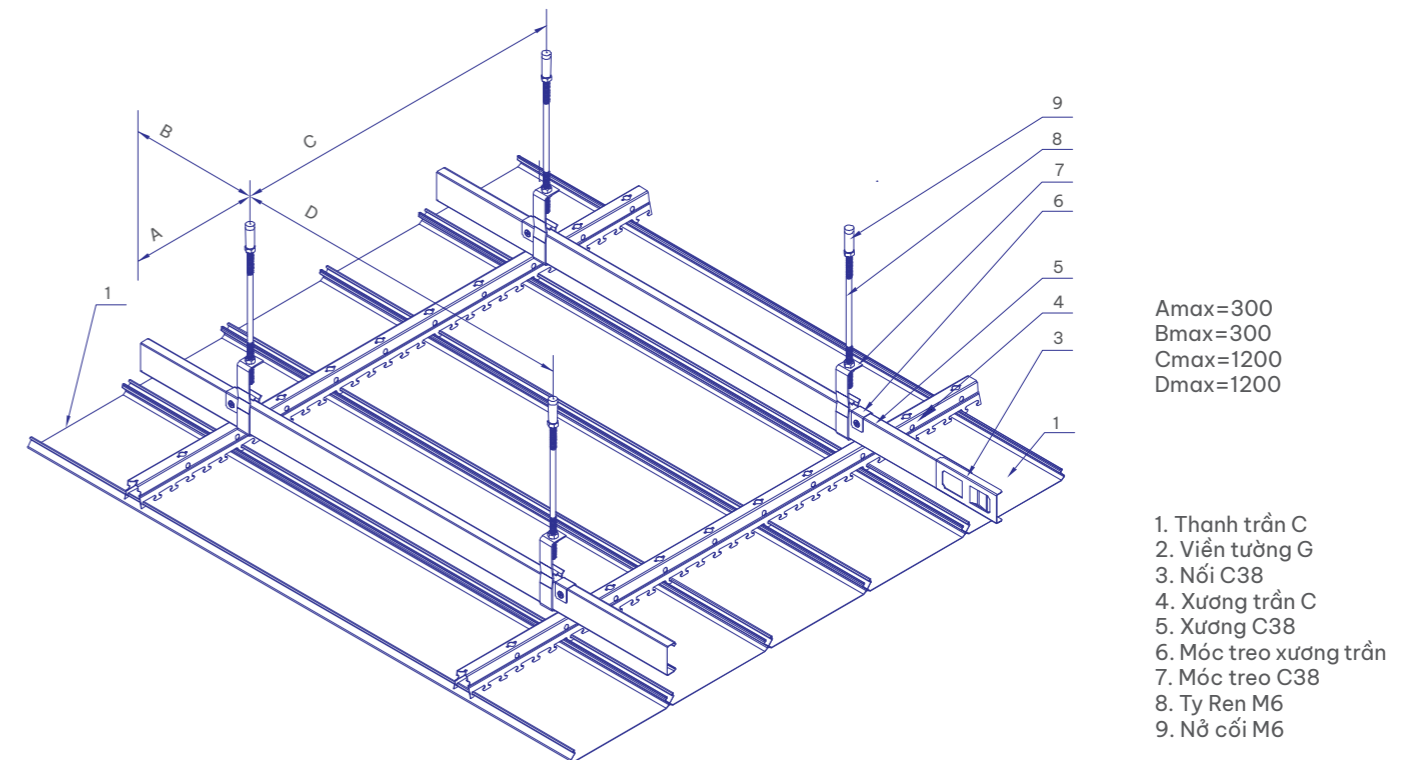

## CHI TIẾT MẶT CẮT / CUT DETAILS

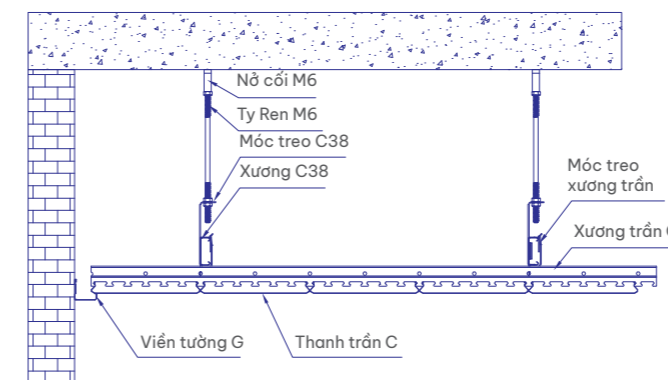

## CHUNG LOẠI HOA VĂN / PERFORATIONS

Mặt phẳng  
Mặt đục lỗ các đường kính Ø1.8

## MÀU SẮC / COLOURS



# TRẦN C200

/C-SHAPED CEILING

Hệ trần C200 bao gồm các thanh trần được ghép khít nhau trên khung xương. Đây là hệ trần kín không lộ xương nên khi hoàn thiện sẽ tạo nên mặt phẳng có những đường sọc nhỏ là các điểm ghép giữa các thanh trần.



## QUY CÁCH / SPECIFICATION

Chiều rộng (mm)	Chiều dài (mm)	Độ dày	Định mức vật tư trên m <sup>2</sup>
200	Theo yêu cầu	0.6, 0.7, 0.8	5m thanh trần C, 1m xương trần C, 1 móc treo

## PHỐI CẢNH LẮP RÁP / COLLECTOR ASSEMBLY

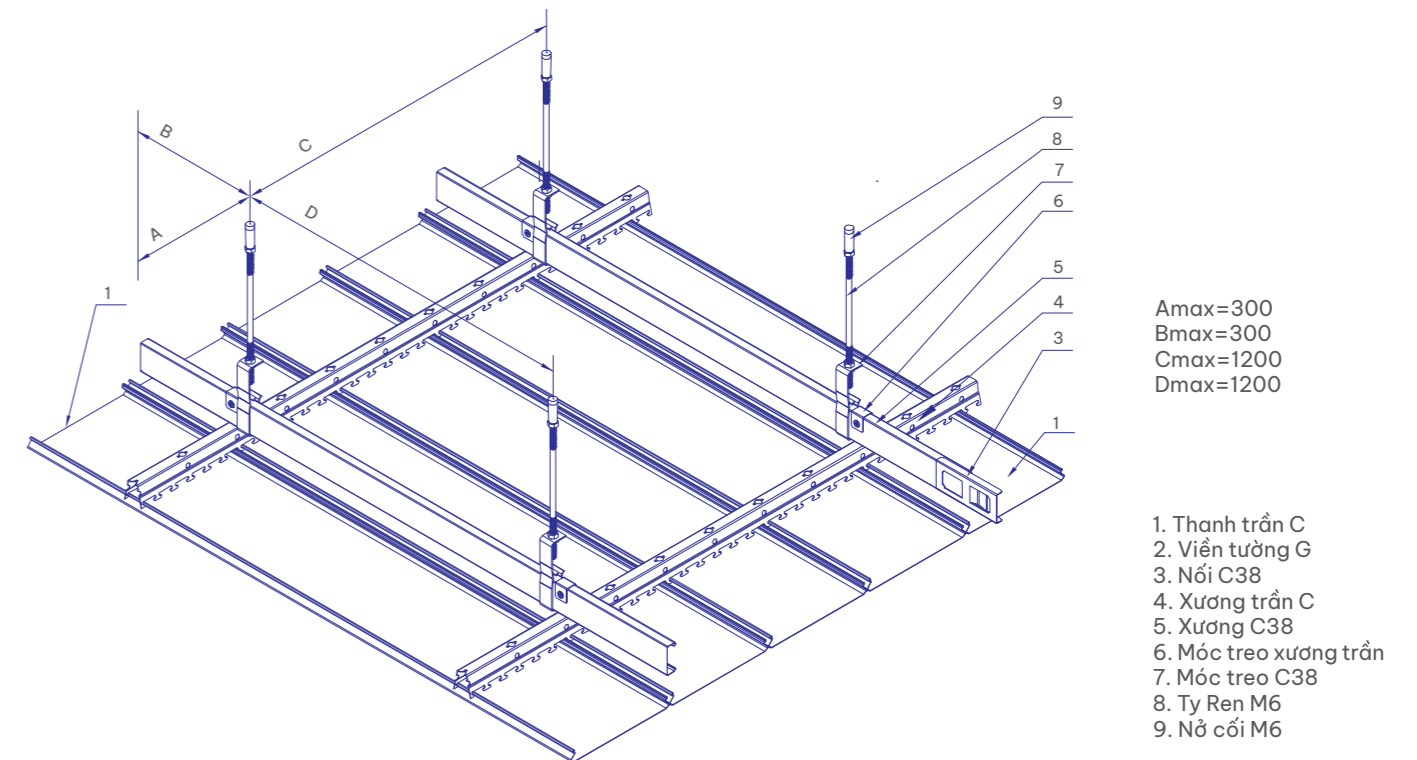

## CHI TIẾT MẶT CẮT / CUT DETAILS

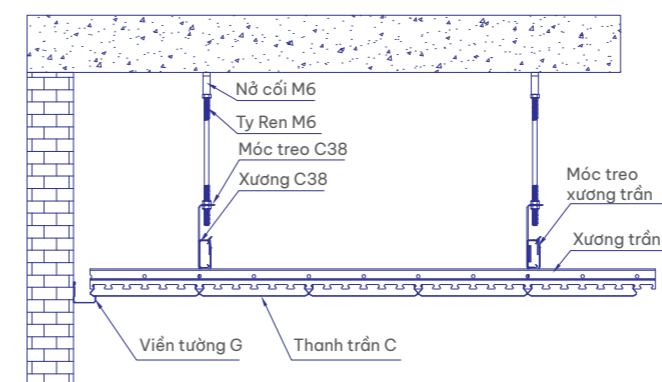

## CHŨNG LOẠI HOA VĂN / PERFORATIONS

Mặt phẳng  
Mặt đục lỗ các đường kính Ø1.8

## MÀU SẮC / COLOURS



# TRẦN C300

/C300 CEILINGS



## QUY CÁCH / SPECIFICATION

Chiều rộng (mm)	Độ dày (mm)	Thành phẩm	Chiều dài	Định mức vật tư trên m <sup>2</sup>
300	0.7 - 1.0	Đục lỗ toàn phần (Ø1,8)	Theo yêu cầu của khách	3.34m thanh trần, 1m xương trần C, 1 móc treo, 1m thanh C38, 0.33 móc nối C38

## PHỐI CẢNH LẮP RÁP / COLLECTOR ASSEMBLY

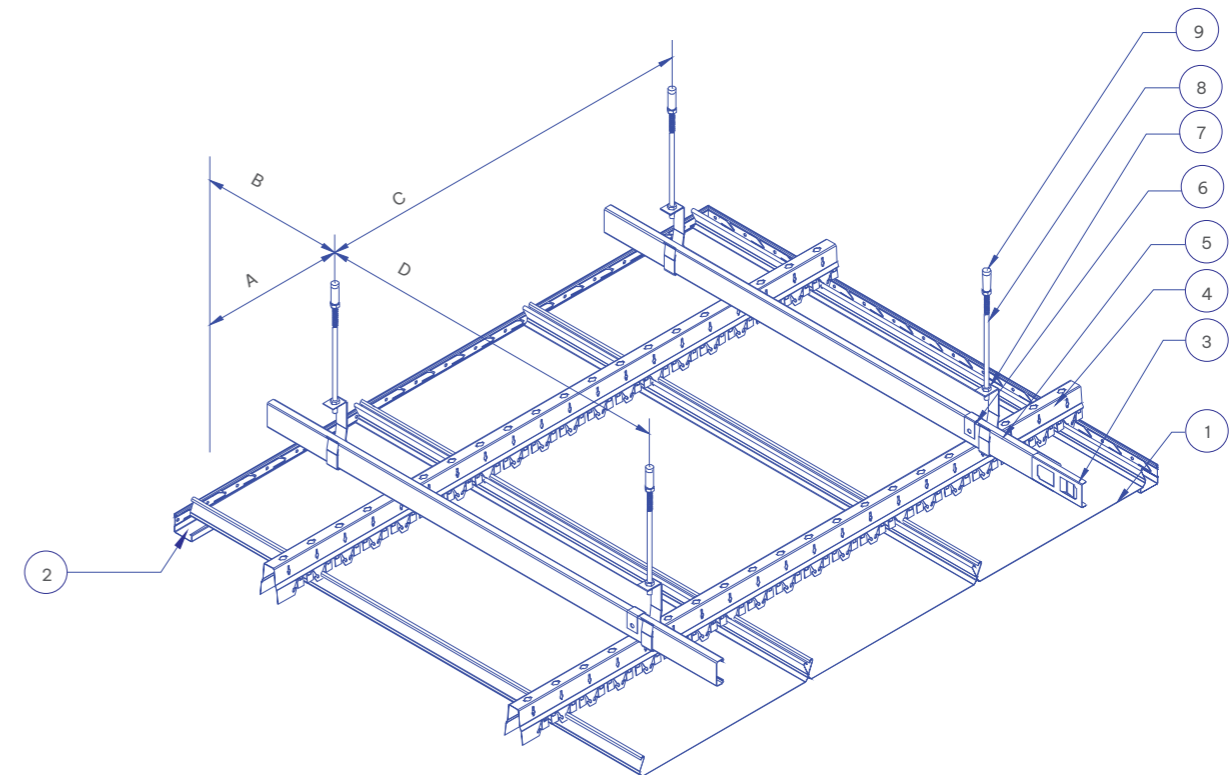

- 1. Thanh trần C300
- 2. Viền tường G
- 3. Nối C38
- 4. Xương trần C300
- 5. Xương C38
- 6. Móc treo xương trần
- 7. Móc treo C38
- 8. Thanh Ty Ren M6
- 9. Nở cối M6

## CHI TIẾT MẶT CẮT / CUT DETAILS

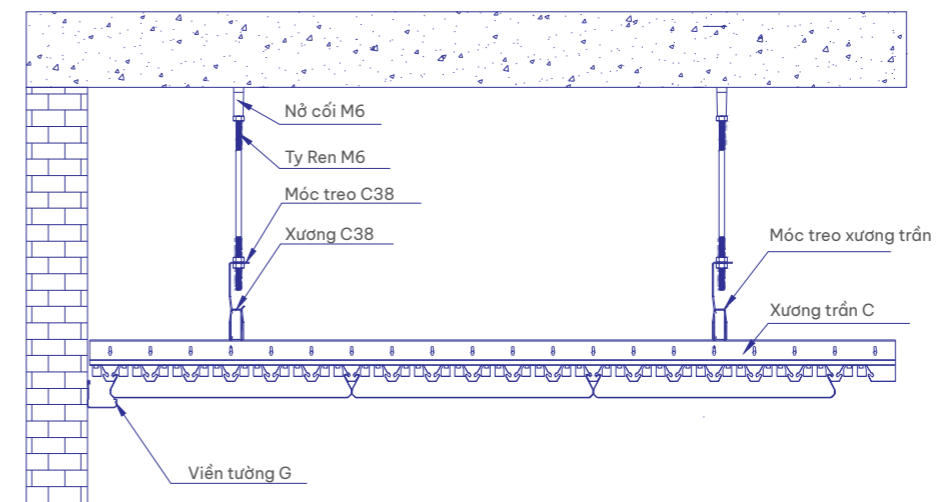

## CHUNG LOẠI HOA VĂN / PERFORATIONS

Mặt phẳng  
Mặt đục lỗ Ø1.8

## MÀU SẮC / COLOURS



# TRẦN U

/U-SHAPED CEILINGS

Hệ trần U là hệ trần mở với thanh vuông dài, có nhiều màu sắc đa dạng để kết hợp đem lại tính thẩm mỹ cao.

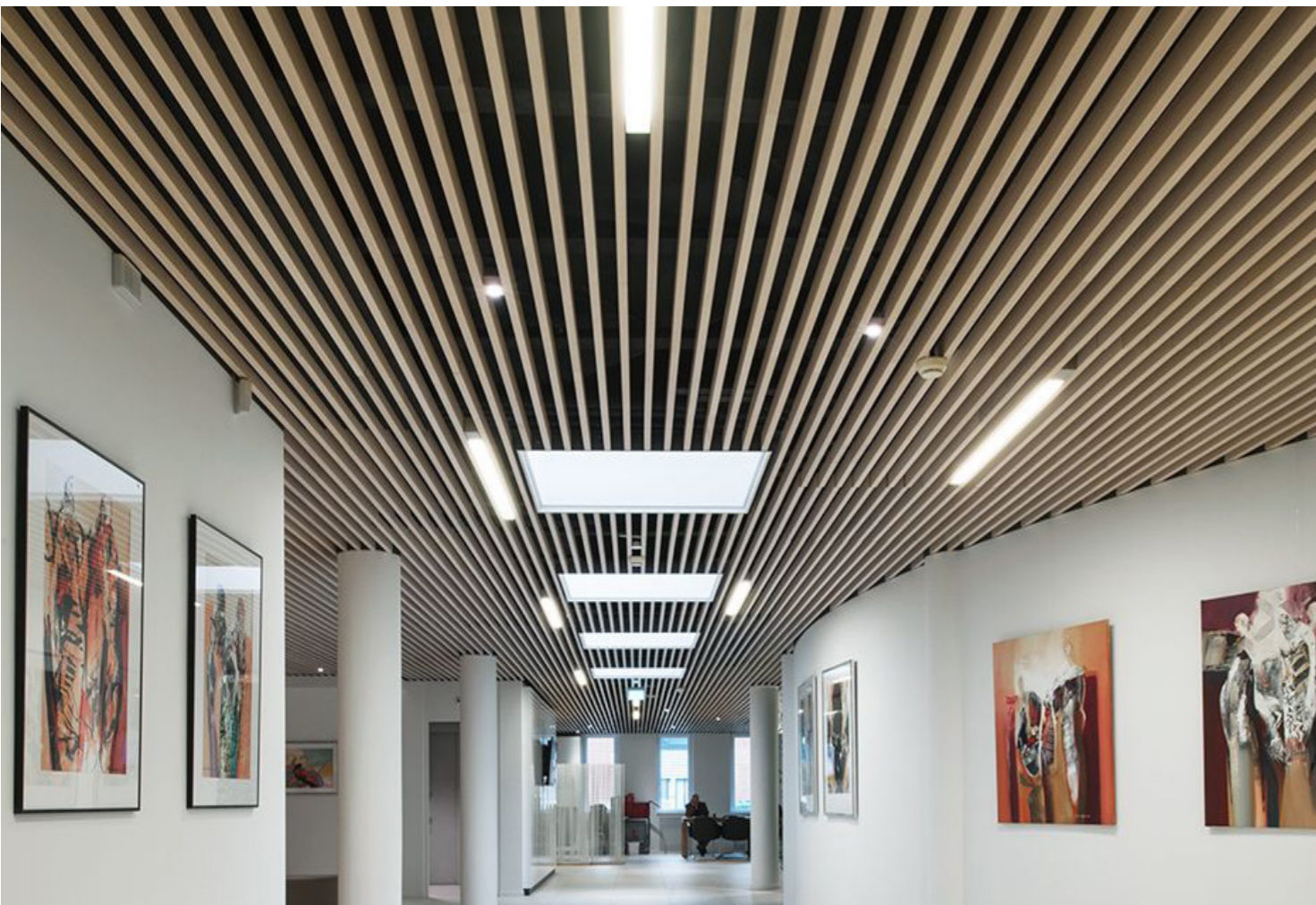

## QUY CÁCH /SPECIFICATIONS

Kích thước (mm)	Khoảng cách thanh (mm)	Chiều dài (mm)	Độ dày (mm)	Định mức vật tư trên m <sup>2</sup>
30x60 (80, 100) 40x60 (80, 100, 120) 50x80 (100, 120, 150)	50, 80, 90, 100 (Từ tim đến tim)	Theo yêu cầu	0.5, 0.6	<p><b>Khoảng cách tim 50mm:</b> 20m thanh trần U, 1m xương trần U, 1 móc treo</p> <p><b>Khoảng cách tim 100mm:</b> 10m thanh trần U, 1m xương trần U, 1 móc treo</p>

## PHỐI CẢNH LẮP RÁP / COLLECTOR ASSEMBLY

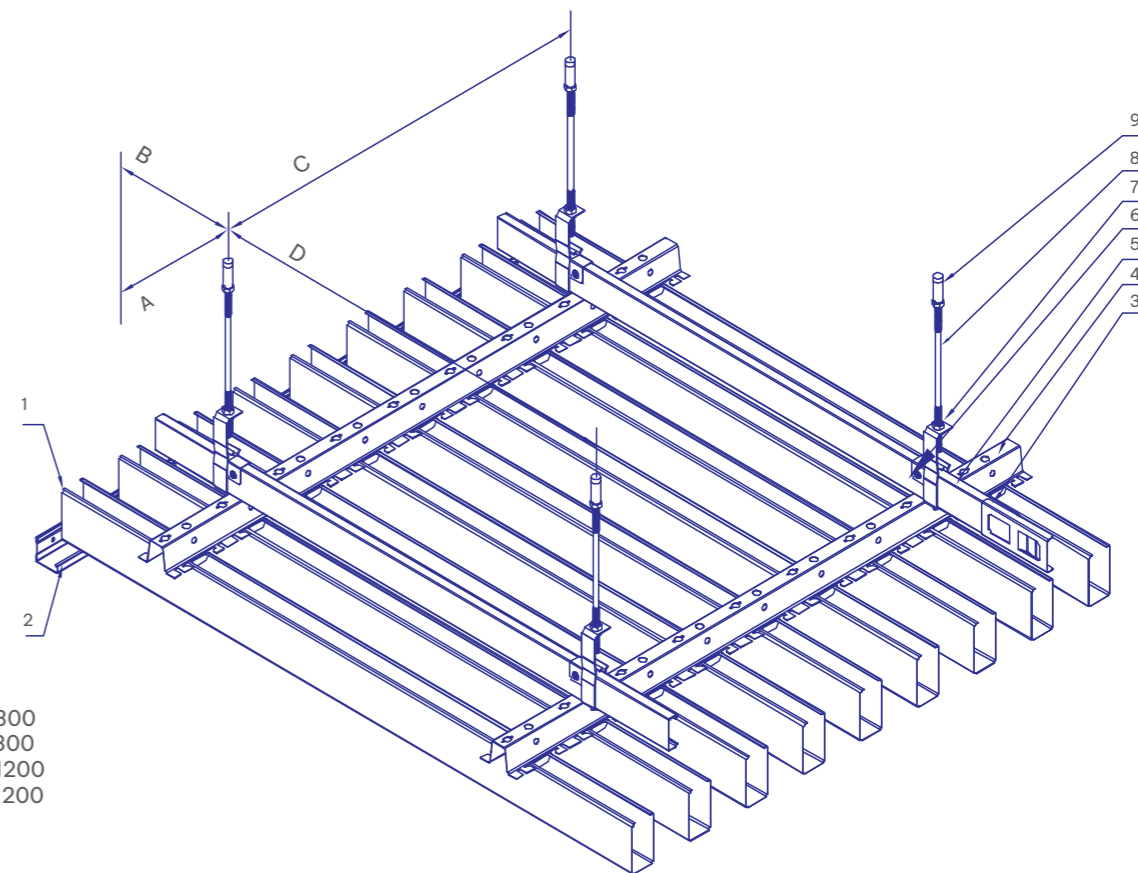

Amax=300  
Bmax=300  
Cmax=1200  
Dmax=1200

- 1. Thanh trần U
- 2. Viên tường G
- 3. Nối C38
- 4. Xương trần U có vai
- 5. Xương C38
- 6. Móc treo trần
- 7. Móc treo C38
- 8. Ty Ren C38
- 9. Nở cốt M6

## CHI TIẾT MẶT CẮT / CUT DETAILS

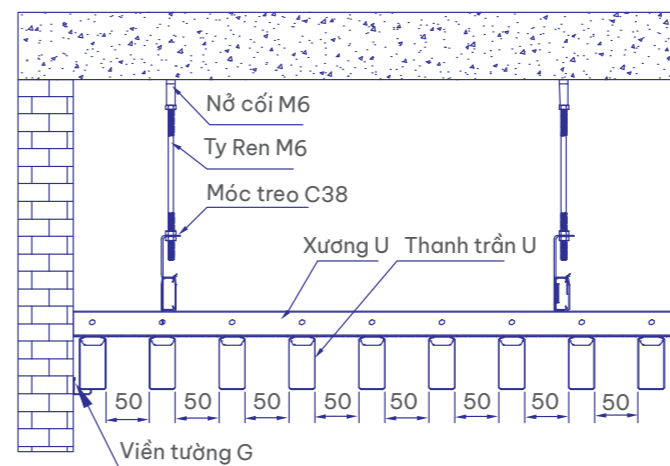

## MÀU SẮC / COLOURS



# TRẦN B

/B-SHAPED CEILINGS

Hệ trần B gồm các thanh trần có chiều rộng từ 30 tới 180 mm. Tùy vào yêu cầu thiết kế, các thanh trần với các chiều rộng khác nhau đều có thể được lắp chung lên hệ khung xương để tạo nên sự độc đáo ấn tượng trong kiến trúc.



## QUY CÁCH / SPECIFICATIONS

Chiều rộng (mm)	Khoảng cách thanh (mm)	Chiều dài (mm)	Độ dày (mm)	Định mức vật tư trên m <sup>2</sup>
30	20	Theo yêu cầu	0.5, 0.6	20m thanh trần B, 1m xương trần B, 1 móc treo
80				10m thanh trần B, 1m xương trần B, 1 móc treo
130				6.7m thanh trần B, 1m xương trần B, 1 móc treo
180				5m thanh trần B, 1m xương trần B, 1 móc treo

## PHỐI CẢNH LẮP RÁP / COLLECTOR ASSEMBLY

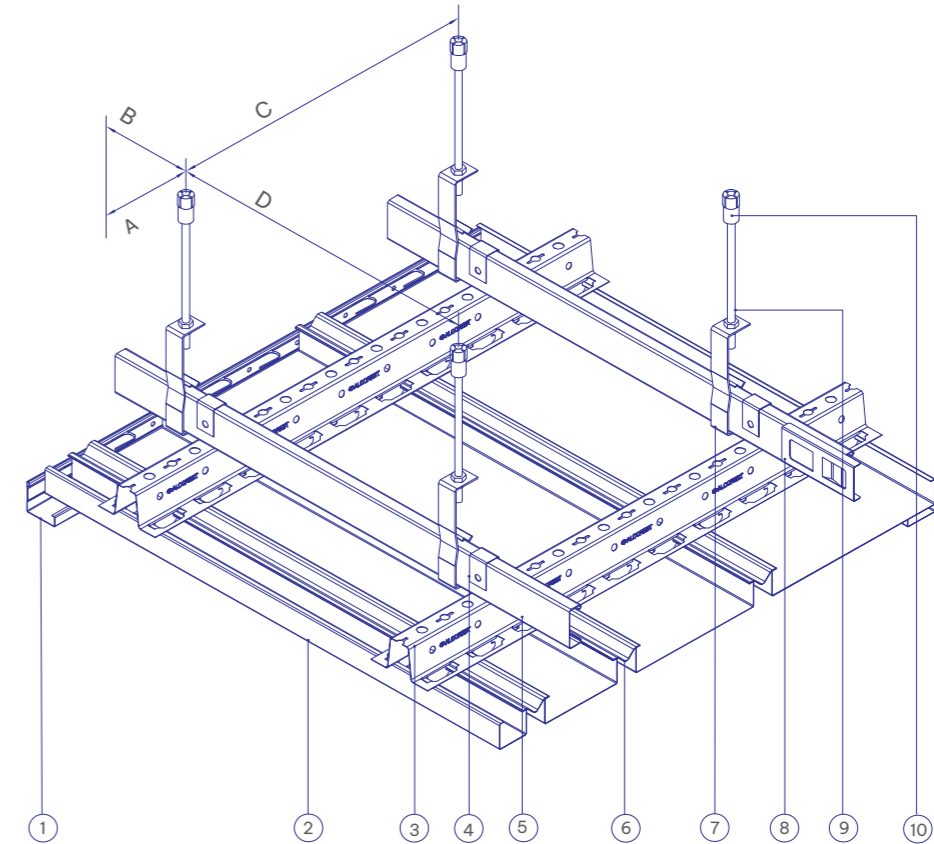

A ≤ 300mm  
B ≤ 300mm  
C ≤ 1200mm  
D ≤ 1200mm

1. Viên tường G  
2. Thanh trần B  
3. Xương trần có vai  
4. Móc treo trần  
5. Xương C38

6. Thanh trang trí trần B  
7. Móc treo C38  
8. Nối C38  
9. Ty Ren M6  
10. Nữ cố M6

## CHI TIẾT MẶT CẮT / CUT DETAILS

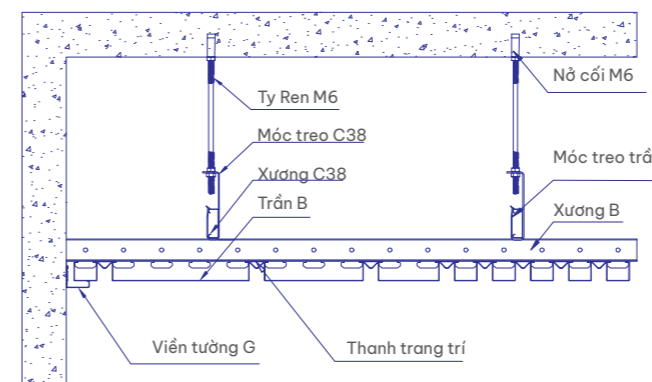

## MÀU SẮC / COLOURS



# TRẦN ỐNG

/BAFFLE CEILINGS

## QUY CÁCH /SPECIFICATIONS

A ≤ 300mm  
B ≤ 300mm  
C ≤ 1200mm  
D ≤ 1200mm

1. Thanh trần ống
2. Bulong M6
3. Đầu bịt trần ống
4. Xương trần ống
5. Nối xương C38
6. Thanh Ty Ren
7. Nở cốt M6

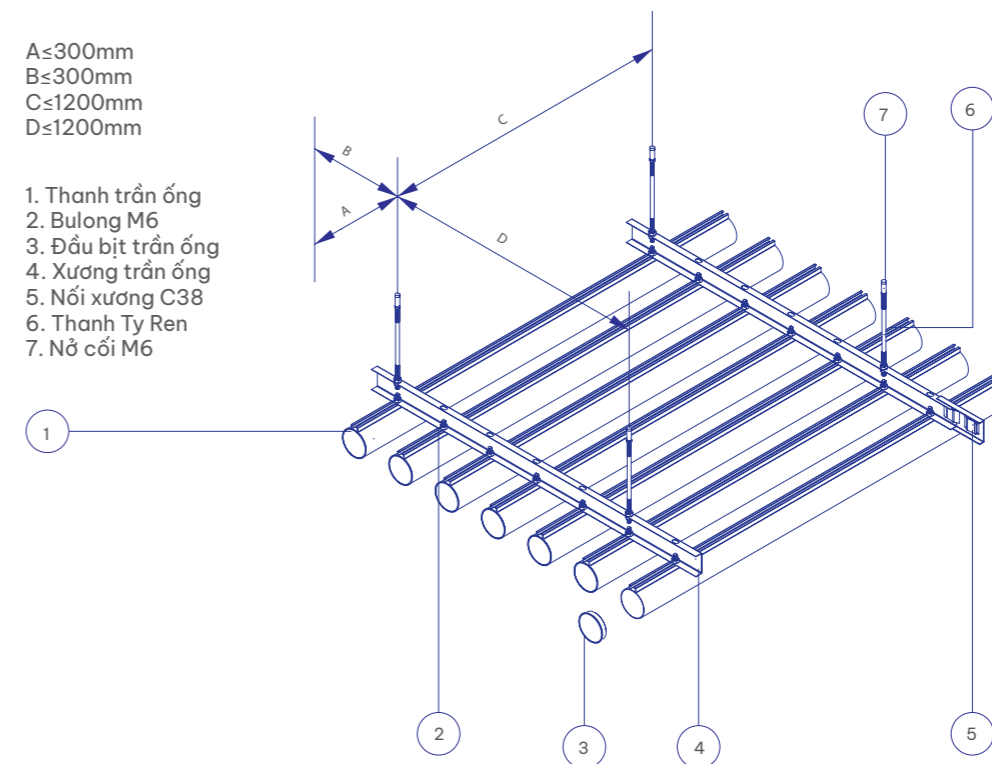

Thanh trần ống

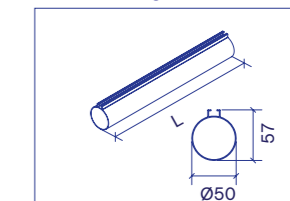

Xương trần ống

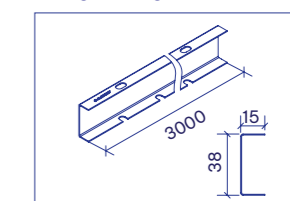

Đầu bịt trần ống

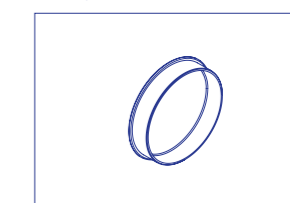

## QUY CÁCH /SPECIFICATIONS

Đường kính ống (mm)    Khoảng cách thanh (mm)    Chiều dài (mm)    Độ dày (mm)    Định mức vật tư trên m<sup>2</sup>

50	100 (Từ tim đến tim)	Theo yêu cầu	1.0	10m thanh trần ống 1.2m xương trần ống
----	----------------------	--------------	-----	---

## CHI TIẾT MẶT CẮT /CUT DETAILS

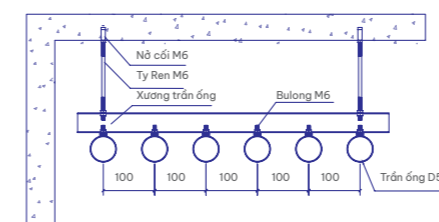

## MÀU SẮC /COLOURS







# TRẦN G200

/G200-SHAPED CEILINGS

## PHỐI CẢNH LẮP RÁP / COLLECTOR ASSEMBLY

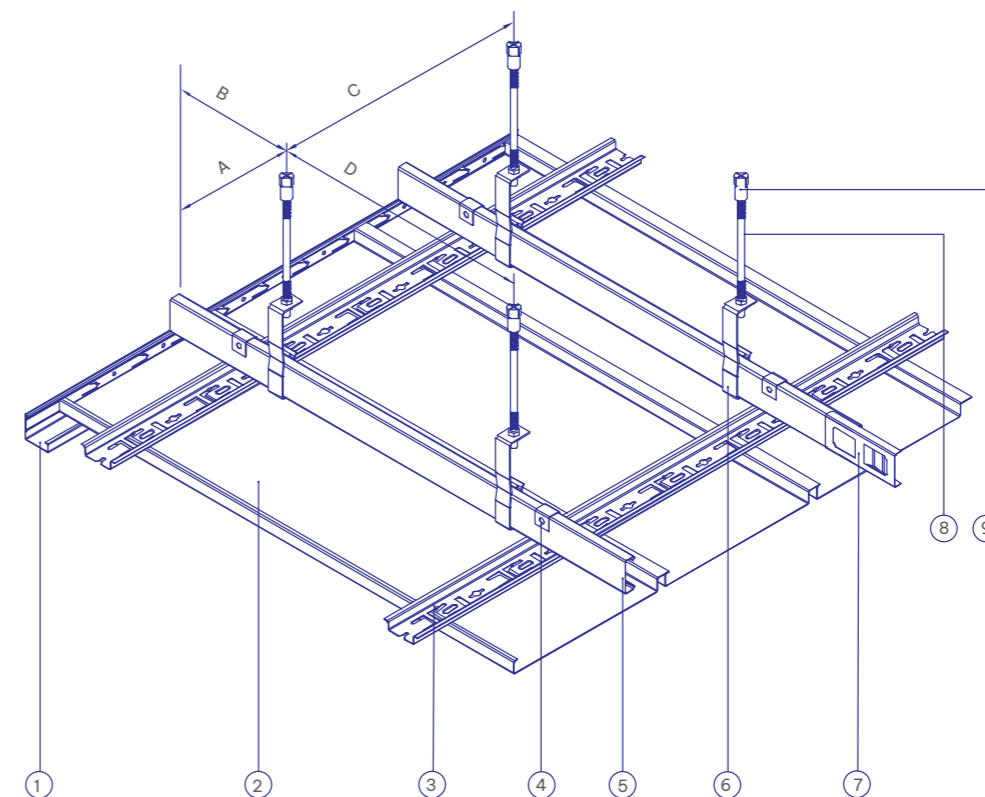

A ≤ 300mm  
B ≤ 300mm  
C ≤ 1200mm  
D ≤ 1200mm

1. Viền tường G
2. Thanh trần G200
3. Xương trần G200
4. Móc treo trần
5. Xương C38
6. Móc treo C38
7. Nối C38
8. Ty Ren M6
9. Nỡ cối M6

## QUY CÁCH / SPECIFICATIONS

Chiều rộng (mm)	Chiều dài (mm)	Độ dày (mm)	Định mức vật tư trên m <sup>2</sup>
200	Theo yêu cầu	0.6, 0.7	5m thanh trần G, 1m xương G, 1 móc treo

## CHI TIẾT MẶT CẮT / CUT DETAILS

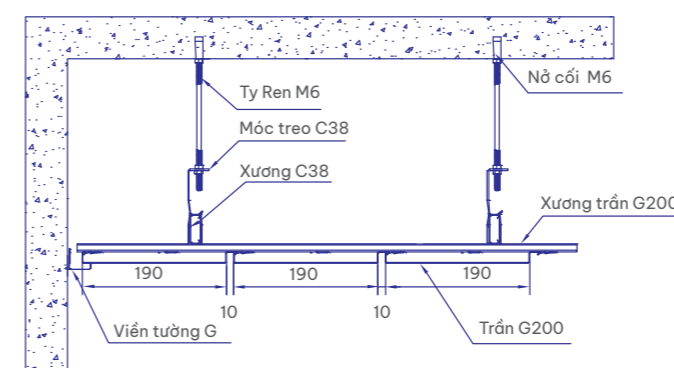

## MÀU SẮC / COLOURS



# TRẦN HOOK-ON

HOOK-ON CEILINGS

Hệ trần Hook-on là hệ trần kín với mảng trần gọn, nguyên khối, có tính thẩm mỹ cao. Hệ khung xương và kẹp vững chắc đảm bảo sự ổn định, cân bằng. Trần Hook-on hấp thụ âm thanh, giảm tiếng ồn, là hệ trần cách âm hiệu quả.



## PHỐI CẢNH LẮP RÁP / COLLECTOR ASSEMBLY

Móc nối C38



Móc treo C38

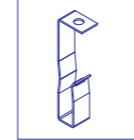

Kẹp tấm trần

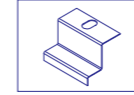

Kẹp liên kết

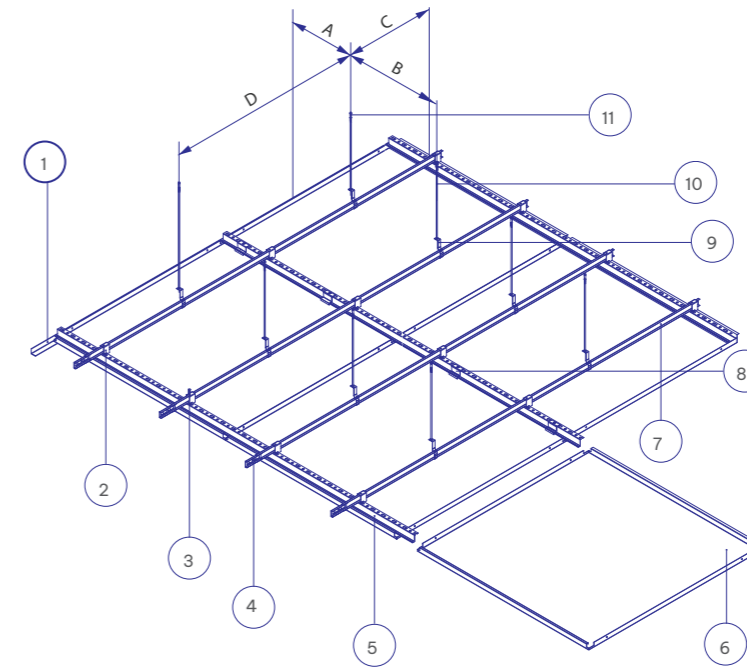
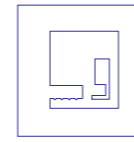

Xương C38

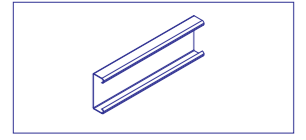

Xương Hook-on

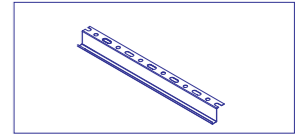

Tấm trần Hook-On

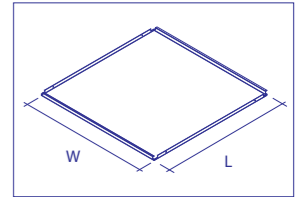

A ≤ 300mm  
B ≤ 1200mm  
C ≤ 300mm  
D ≤ 1200mm

- 1. Thanh viền tường G
- 2. Kẹp liên kết
- 3. Bulong M8x30
- 4. Móc nối C38
- 5. Xương Hook-on
- 6. Tấm trần Hook-on
- 7. Kẹp tấm trần
- 8. Móc treo C38
- 9. Thanh Ty Ren M6
- 10. Nở cối M6

## CHI TIẾT MẶT CẮT / CUT DETAILS

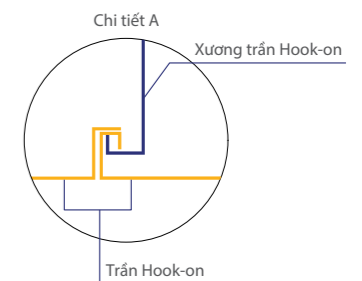
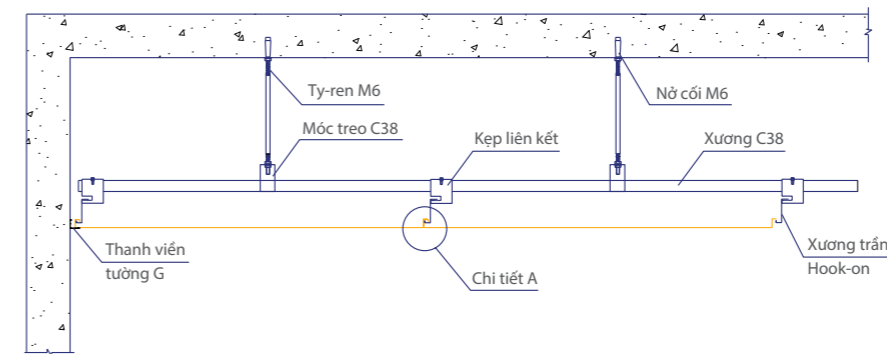

## QUY CÁCH / SPECIFICATIONS

Đường kính ống (mm)	Độ dày (mm)	Định mức vật tư trên m <sup>2</sup>
600x600	0.6, 0.7, 0.8	2,8 tấm trần, 1,8 xương Hook-on, 1 kẹp liên kết
600x1200	0.6, 0.7, 0.8	1,4 tấm trần, 1,8m xương Hook-on, 1 kẹp liên kết
1200x1200	0.8, 1.0, 1.2	0,7 tấm trần, 1,8 xương Hook-on, 1 kẹp liên kết

## CHUNG LOẠI HOA VĂN / PERFORATIONS

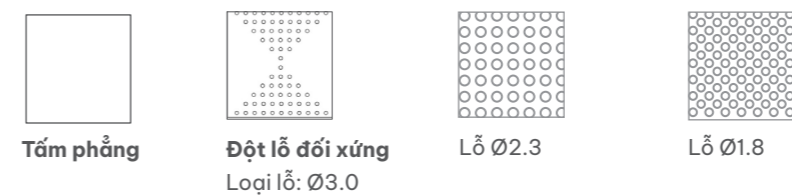

## MÀU SẮC / COLOURS



# TRẦN V100

/V-SCREENS CEILINGS



## QUY CÁCH / SPECIFICATION

Chiều rộng (mm)	Độ dày (mm)	Chiều dài	Định mức m <sup>2</sup>
100	0.6, 0.7, 0.8	Theo yêu cầu	10m thanh trần V, 1.2m xương trần V, 1 móc treo, 1m thanh C38, 0.3 móc nối C38

## MÀU SẮC / COLOURS



## PHỐI CẢNH LẮP RÁP / COLLECTOR ASSEMBLY

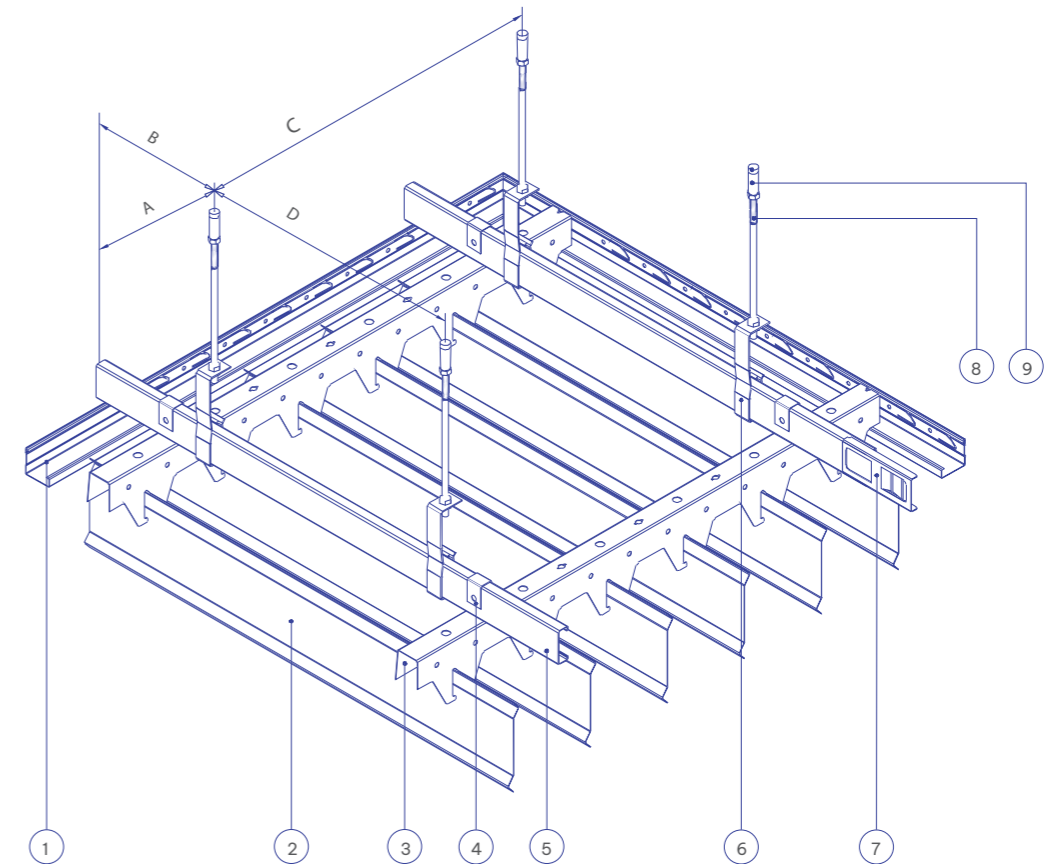

- $A \leq 300 \text{ mm}$   
 $B \leq 300 \text{ mm}$   
 $C \leq 1200 \text{ mm}$   
 $D \leq 1200 \text{ mm}$
- 1. Viên tường G
  - 2. Thanh trần V100
  - 3. Xương trần V100
  - 4. Móc treo trần
  - 5. Xương C38
  - 6. Móc treo C38
  - 7. Nối C38
  - 8. Ty Ren M6
  - 9. Nở cối M6

## CHI TIẾT MẶT CẮT / CUT DETAILS

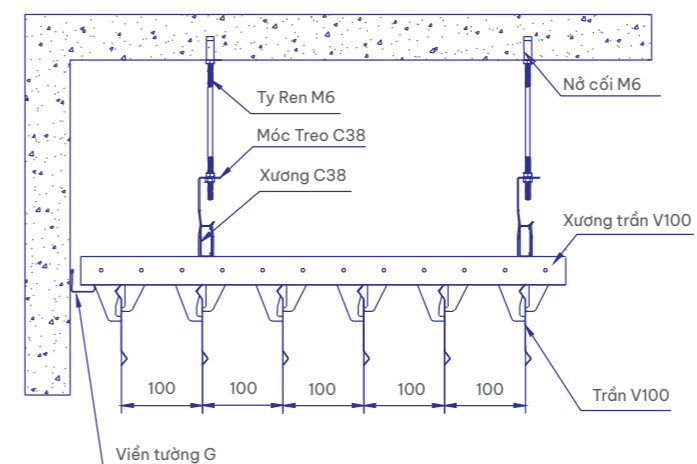

# TRẦN F45

/F45 CEILINGS



## QUY CÁCH/SPECIFICATION

Chiều rộng (mm)	Độ dày (mm)	Chiều dài	Định mức m <sup>2</sup>
45	0.6, 0.7, 0.8	Theo yêu cầu	7m thanh trần F45, 1.2m xương trần F45, 1 móc treo, 1m thanh C38, 0.3 móc nối C38

## MÀU SẮC/COLOURS



## PHỐI CẢNH LẮP RÁP / COLLECTOR ASSEMBLY

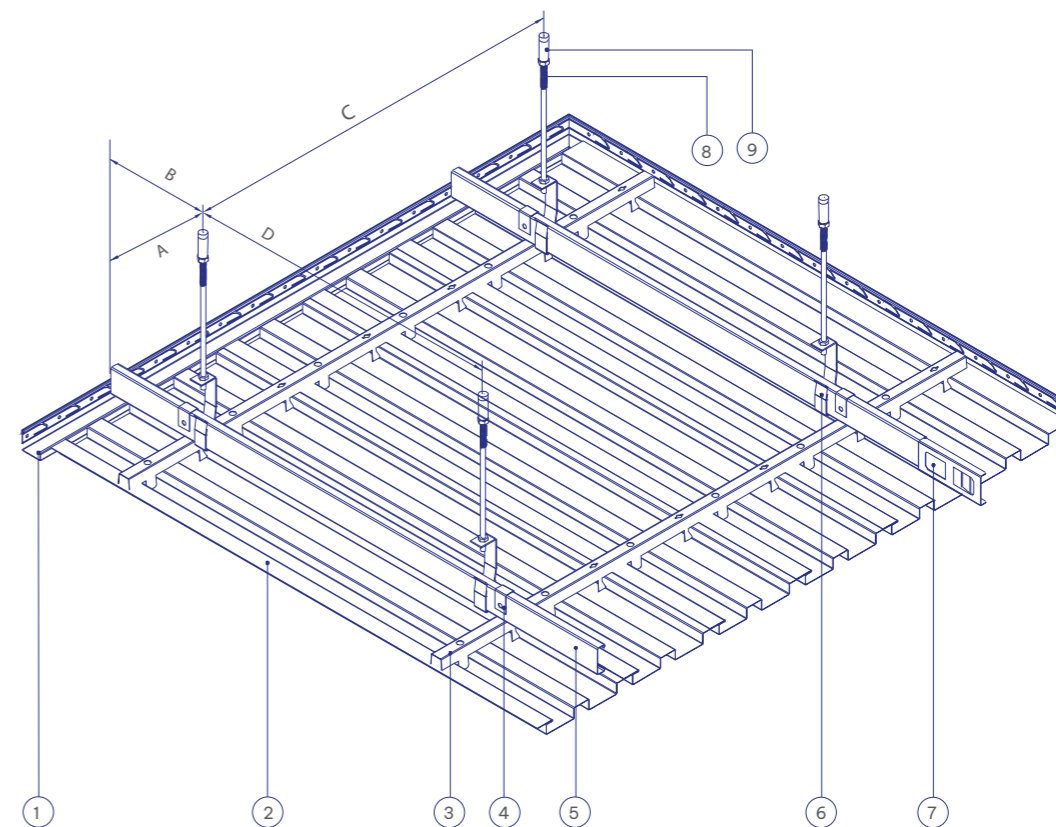

- |             |                   |                   |
|-------------|-------------------|-------------------|
| A ≤ 300 mm  | 1. Viền tường G   | 5. Móc treo C38   |
| B ≤ 300 mm  | 2. Thanh trần F45 | 6. Xương C38      |
| C ≤ 1200 mm | 3. Móc treo trần  | 7. Nối C38        |
| D ≤ 120 mm  | 4. Xương C38      | 8. Thanh Tyren M6 |
|             |                   | 9. Nở cốt M6      |

## CHI TIẾT MẶT CẮT / CUT DETAILS

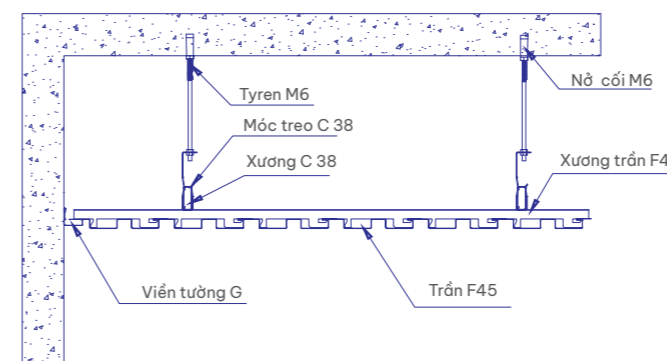

# TRẦN O

/O-SHAPED CEILINGS



## QUY CÁCH / SPECIFICATION

Chiều rộng (mm)	Độ dày (mm)	Chiều dài	Định mức m <sup>2</sup>
50	0.5, 0.6, 0.7, 0.8	Theo yêu cầu của khách	10m thanh trần O, 1.2 xương trần O, 1 móc treo, 1m thanh C38, 0.3 móc nối C38

## MÀU SẮC / COLOURS



## PHỐI CẢNH LẮP RÁP / COLLECTOR ASSEMBLY

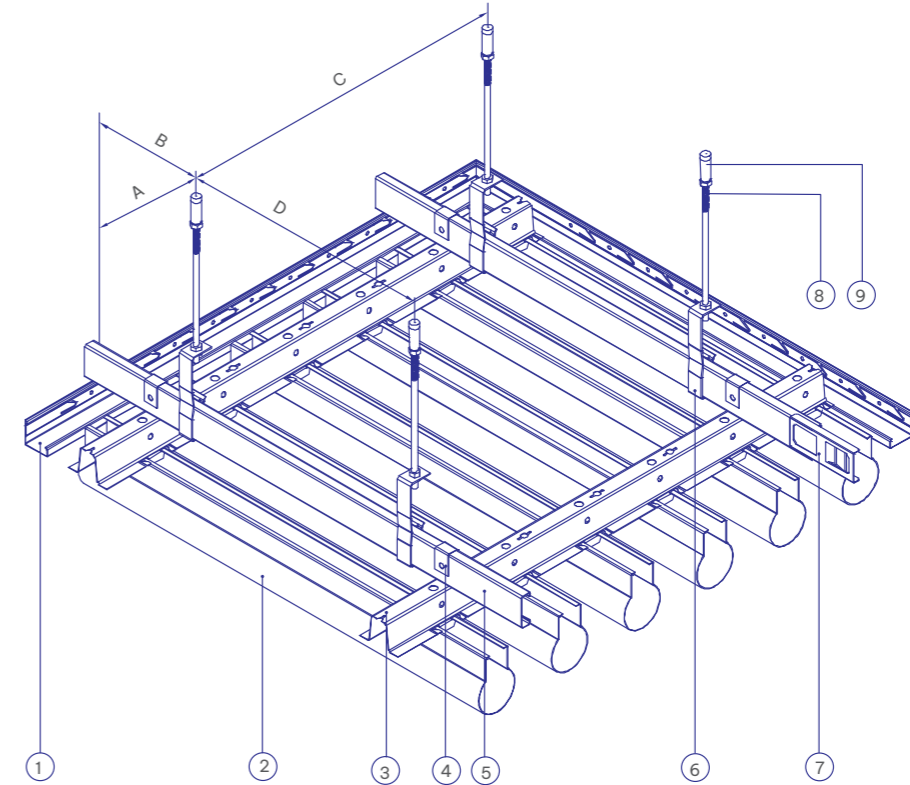

A ≤ 300 mm  
B ≤ 300 mm  
C ≤ 120 mm  
D ≤ 120 mm

1. Viên tường G
2. Thanh trần O-Shaped
3. Xương trần O-Shaped
4. Móc treo trần

5. Xương C38
6. Móc treo C38
7. Nối C38
8. Thanh Ty Ren M6
9. Nở cốt M6

## CHI TIẾT MẶT CẮT / CUT DETAILS

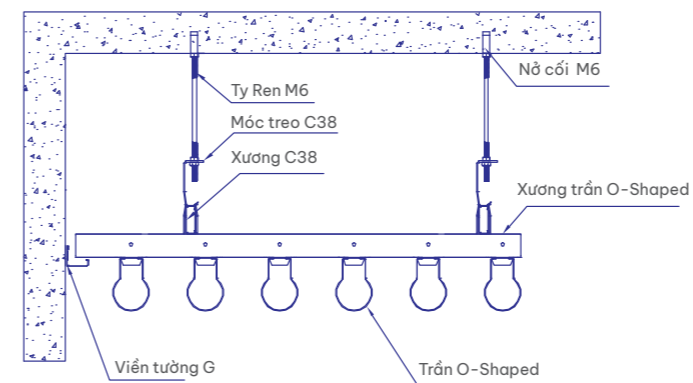

# PHỤ KIỆN TRẦN NHÔM

/ACCESSORIES

## XƯƠNG C38

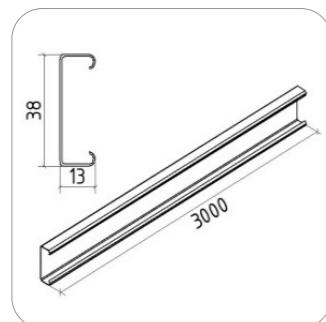

Chất liệu	Độ dày (mm)	Loại trần sử dụng
Tôn mạ kẽm	0.5	Trần clip-in, Trần C, Trần C85, Trần U, Trần B, Trần G

## MÓC TREO XƯƠNG TRẦN

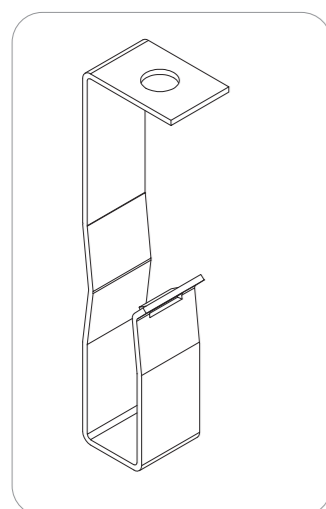

Chất liệu	Độ dày (mm)	Loại trần sử dụng
Tôn mạ kẽm	1.4	Trần clip-in, Trần C, Trần C85, Trần U, Trần B, Trần G

## MÓC NỐI C38

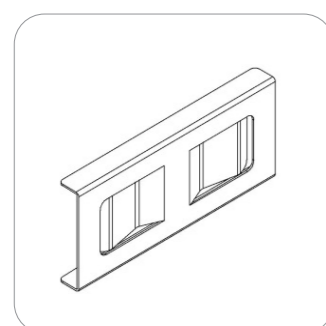

Chất liệu	Độ dày (mm)	Loại trần sử dụng
Tôn mạ kẽm	0.6	Trần clip-in, Trần C, Trần C85, Trần U, Trần B, Trần G

## VIÊN TƯỜNG

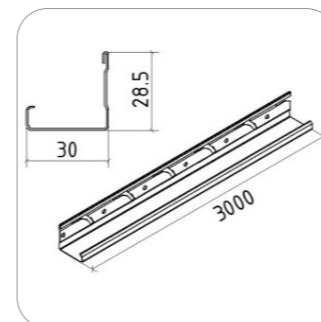

Chất liệu	Độ dày (mm)	Loại trần sử dụng
Nhôm sơn	0.4, 0.5, 0.6, 0.7	Trần clip-in, Trần lay-in, Trần nhôm nhựa, Trần caro vuông, Trần caro tam giác, Trần C, Trần C85, Trần U, Trần B, Trần G

## MÓC TREO XƯƠNG TRẦN

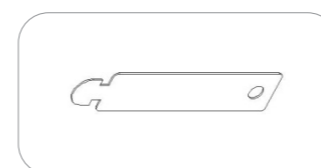

Chất liệu	Độ dày (mm)	Loại trần sử dụng
Tôn mạ kẽm	0.6	Trần C, Trần C85, Trần U, Trần B, Trần G

## TYREN M6

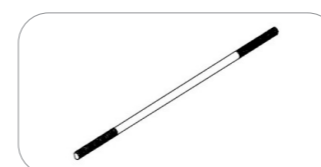

Chất liệu	Loại trần sử dụng
Thép CT3-C45 (mạ kẽm)	Trần clip-in, Trần lay-in, Trần caro vuông, Trần caro tam giác, Trần C, Trần C85, Trần U, Trần B, Trần G, Trần ống

## NỖ CỐT M6

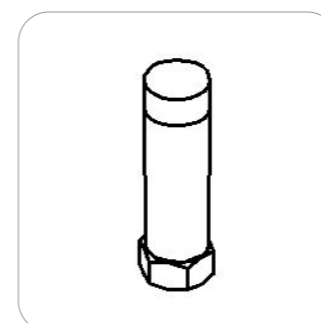

Chất liệu	Loại trần sử dụng
Thép CT3-C45 (mạ kẽm)	Trần clip-in, Trần lay-in, Trần nhôm nhựa, Trần caro vuông, Trần caro tam giác, Trần U, Trần B, Trần C, Trần C85, Trần G, Trần ống

# LAM CHẮN NẮNG 85C

/85C SUN LOUVER

## PHỐI CẢNH LẮP RÁP / COLLECTOR ASSEMBLY

Thanh lam 85C

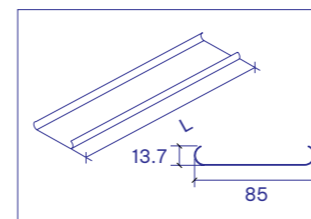

Thanh xương lam 85C

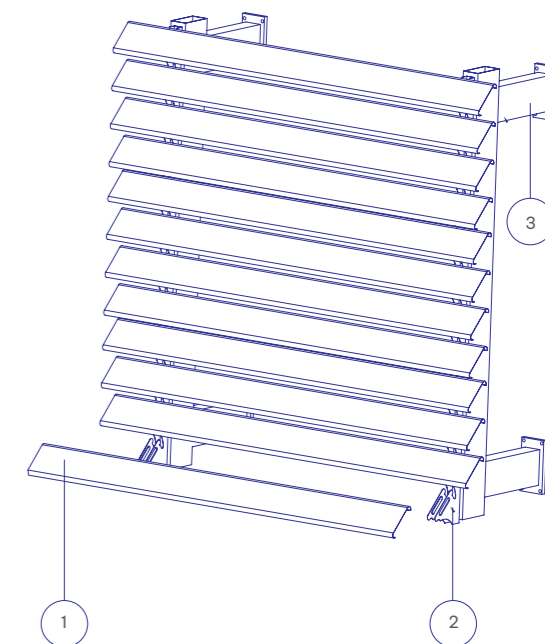
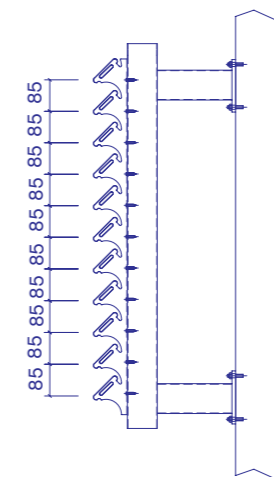
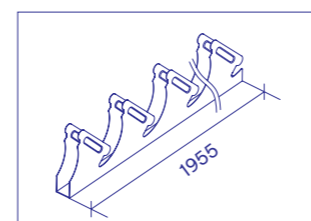

1. Thanh lam 85C
2. Xương lam 85C
3. Thép hộp 40x80x1.4

## QUY CÁCH / SPECIFICATIONS

Kích thước (mm)	Chiều dài (mm)	Độ dày (mm)	Định mức vật tư trên m <sup>2</sup>
85	Theo yêu cầu	0.5, 0.6	11.76m thanh lam 85C 1.2m xương lam 85C

## MÀU SẮC / COLOURS



# LAM CHẮN NẮNG 85R

/85R SUN LOUVER

## PHỐI CẢNH LẮP RÁP / COLLECTOR ASSEMBLY

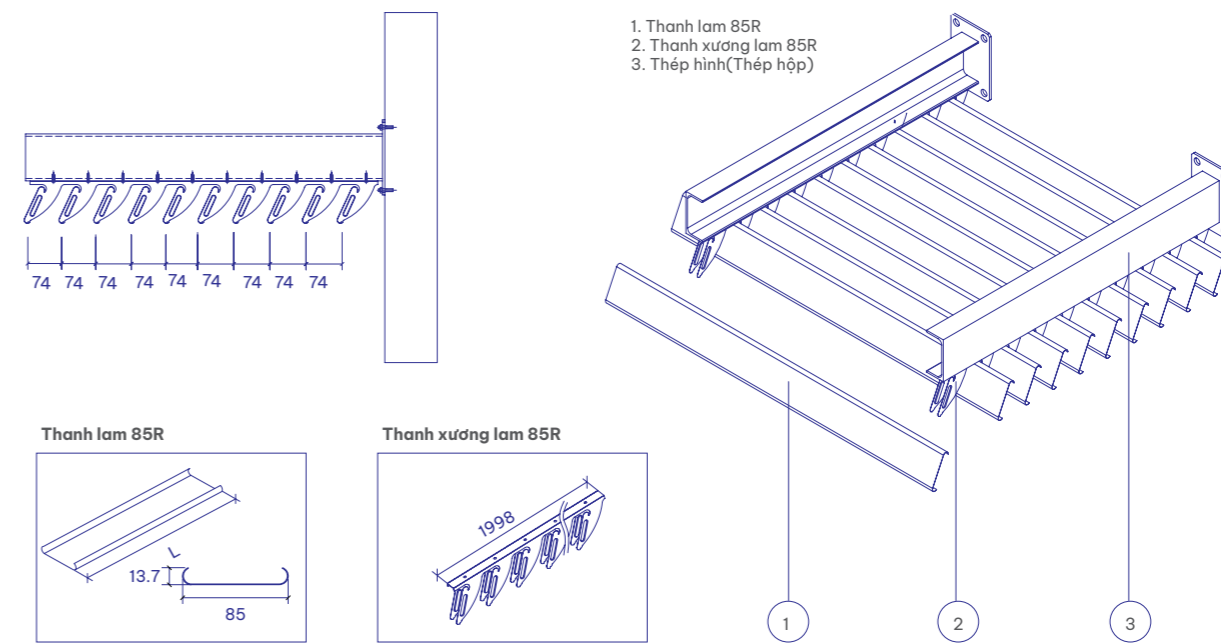

## QUY CÁCH / SPECIFICATIONS

Kích thước (mm)	Chiều dài (mm)	Độ dày (mm)	Định mức vật tư trên m <sup>2</sup>
85	Theo yêu cầu	0,5, 0,6	13,52m thanh lam 85R 1,2 m xương lam 85R

## MÀU SẮC / COLOURS





# LAM CHẮN NẮNG 132S

/132S SUN LOUVER

Hệ thống lam chắn nắng 132S gồm có tấm chắn nắng gấp hình chữ Z rộng 132mm và hệ xương đỡ thanh thoát. Những tấm chắn nắng được sử dụng linh hoạt tạo nên những mặt đứng thẩm mỹ cao.



## QUY CÁCH / SPECIFICATION

Chiều cao (mm)	Chiều dài (mm)	Độ dày (mm)	Định mức vật tư trên m <sup>2</sup>
132	Theo yêu cầu	0.6	5m dài thanh lam 132S, 5 móc treo lam 132S

## PHỐI CẢNH LẮP RÁP / COLLECTOR ASSEMBLY

Lam 132S

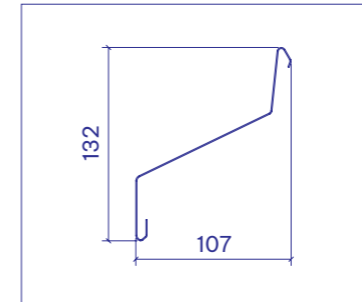

Xương lam 132S

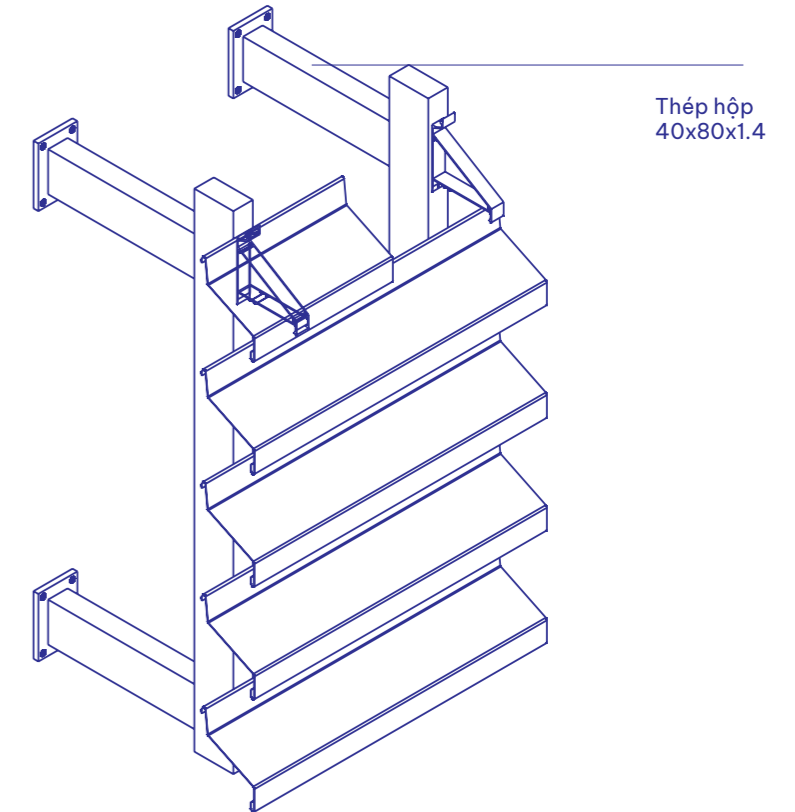
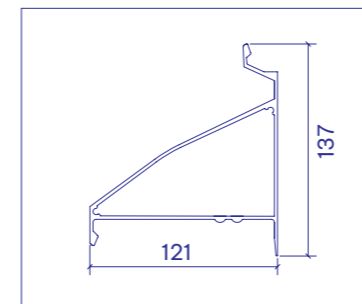

## CHI TIẾT MẶT CẮT / CUT DETAILS

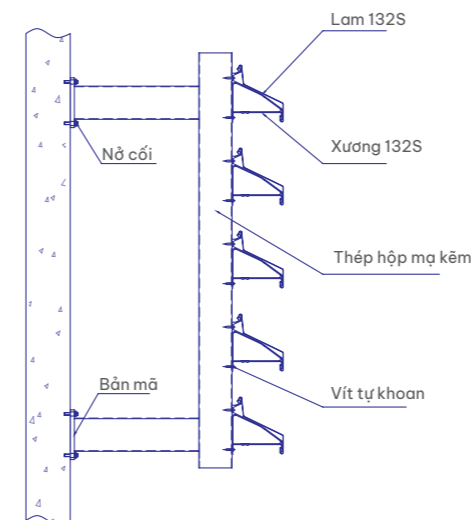

## MÀU SẮC / COLOURS



# LAM CHẮN NẮNG LÁ LIỄU

/LEAVES SUN LOUVER

Hệ lam chắn nắng lá liễu gồm các thanh lam lá liễu, tay bắt lam và hệ kết cấu đỡ. Hệ lam có thể lắp theo chiều ngang hoặc dọc, sản phẩm đa dạng về màu sắc, kích thước có thể kết hợp đa dạng theo các lối thiết kế kiến trúc trong thi công ngoại thất.



## QUY CÁCH / SPECIFICATION

Chiều rộng (mm)	Chiều cao (mm)	Độ dày (mm)
120; 150; 170	24 - 25	1.0 - 3.0

## MÀU SẮC / COLOURS



## PHỐI CẢNH LẮP RÁP / COLLECTOR ASSEMBLY

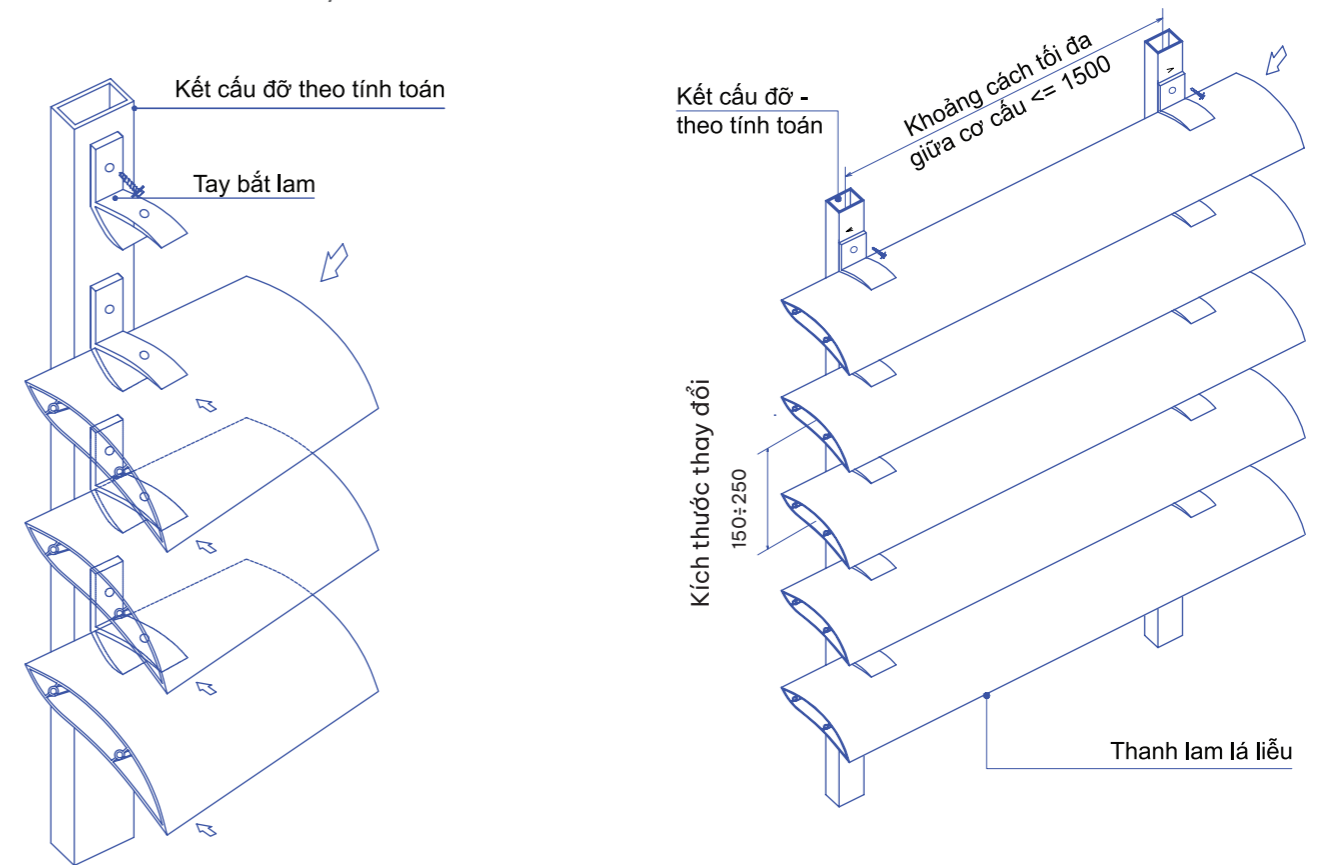

## CHI TIẾT MẶT CẮT / CUT DETAILS

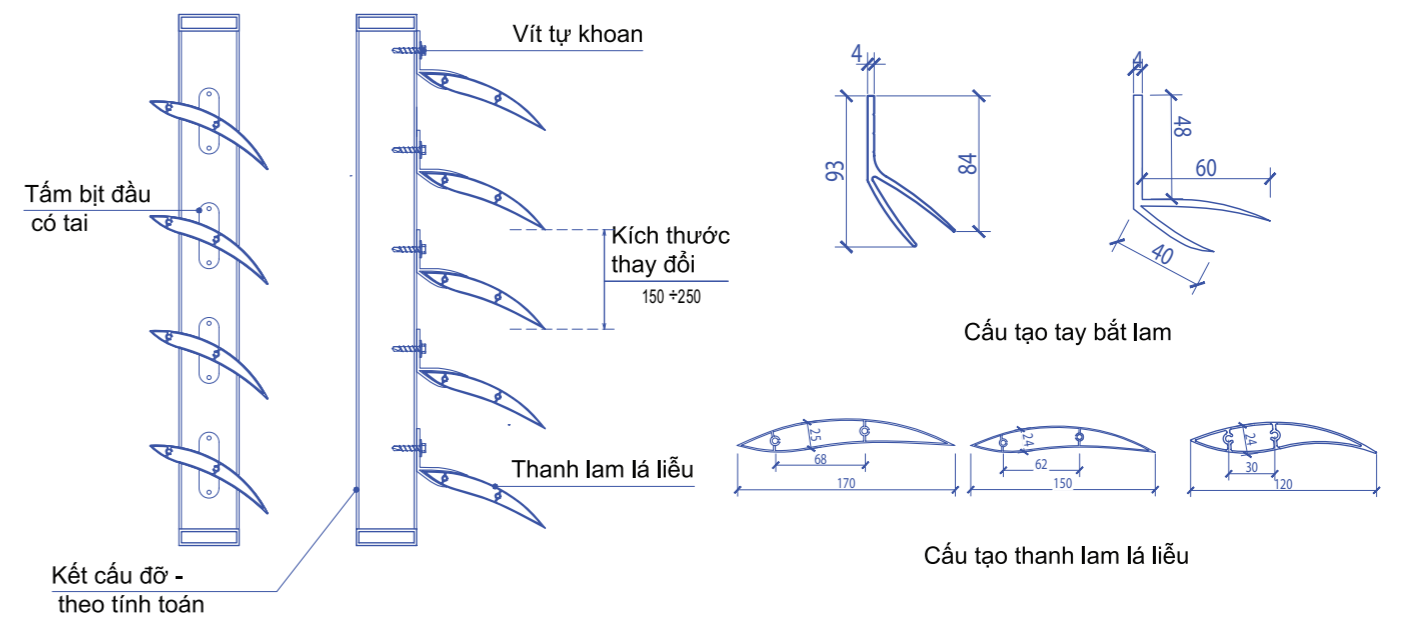

# LAM CHẮN NẮNG CON THOI

/AEROFOIL SUN LOUVER

Hệ lam chắn nắng con thoi gồm các thanh lam con thoi, tay bắt lam và hệ kết cấu đỡ. Hệ lam có thể lắp theo chiều ngang hoặc dọc, sản phẩm đa dạng về màu sắc, kích thước có thể kết hợp đa dạng theo các lối thiết kế kiến trúc trong thi công ngoại thất.



## QUY CÁCH / SPECIFICATION

Chiều rộng (mm)	Chiều cao (mm)	Độ dày (mm)
100 - 450	18 - 66	1.0 - 3.0

## MÀU SẮC / COLOURS



## PHỐI CẢNH LẮP RÁP / COLLECTOR ASSEMBLY

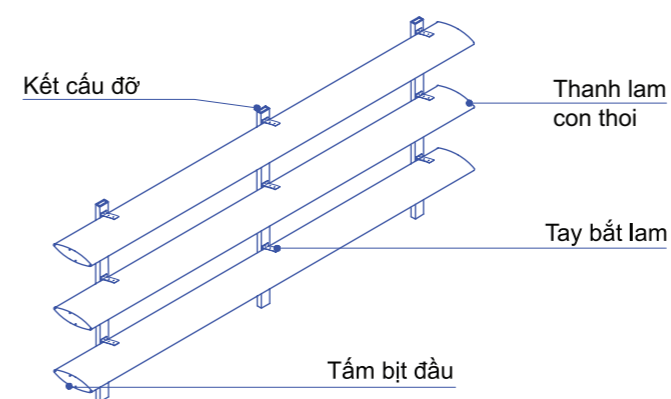

HỆ CHẮN NẮNG NẰM NGANG LẮP NGOÀI

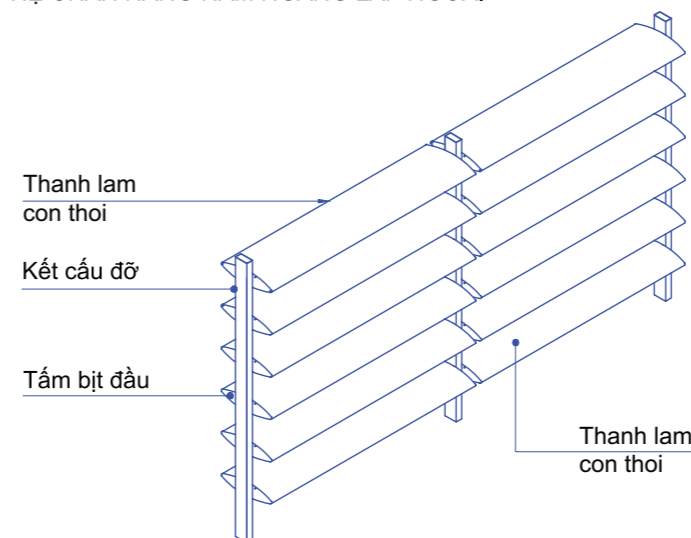

HỆ CHẮN NẮNG NẰM NGANG LẮP TRONG

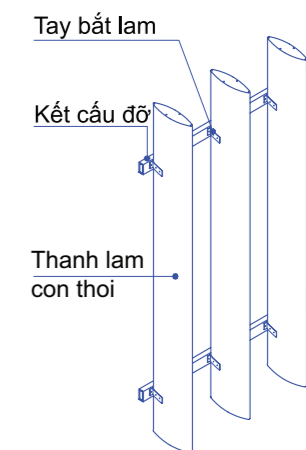

HỆ CHẮN NẮNG ĐỨNG LẮP NGOÀI

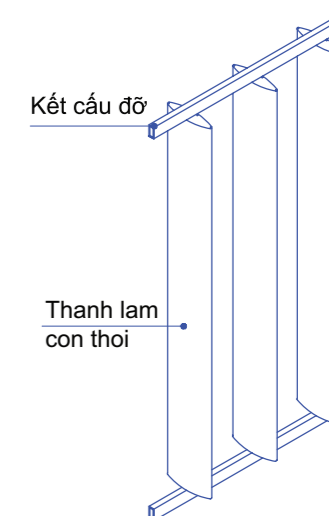

HỆ CHẮN NẮNG ĐỨNG LẮP TRONG

## CHI TIẾT MẶT CẮT / CUT DETAILS

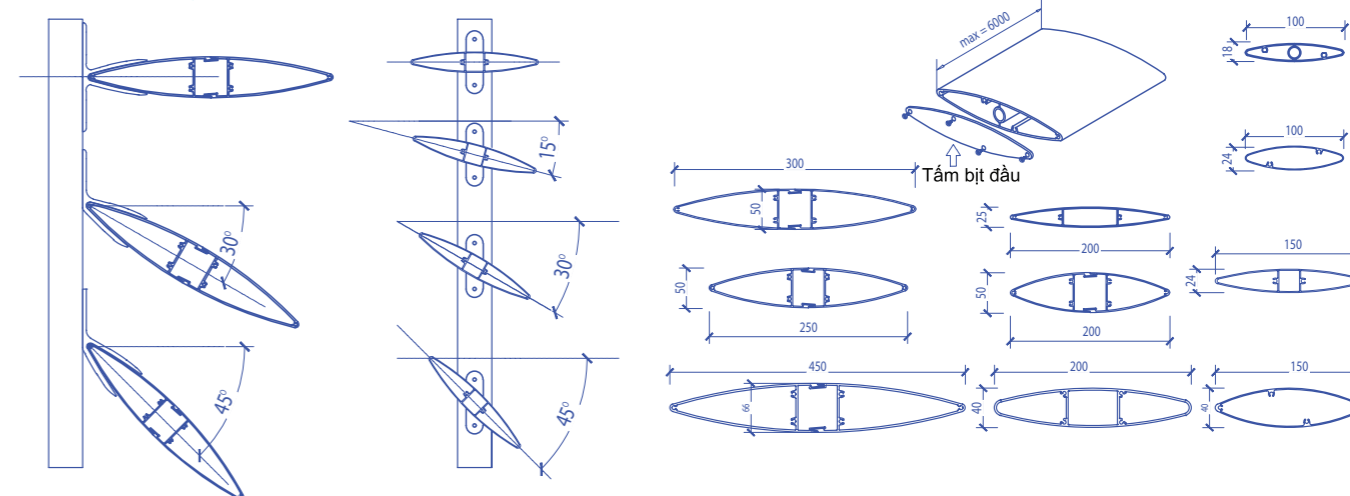

# LAM CHẮN NẮNG ĐẦU ĐẠN

/AEROBRISE SUN LOUVER

Hệ lam chắn nắng đầu đạn gồm các thanh lam đầu đạn, tay bắt lam và hệ kết cấu đỡ. Hệ lam có thể lắp theo chiều ngang hoặc dọc, sản phẩm đa dạng về màu sắc, kích thước có thể kết hợp đa dạng theo các lối thiết kế kiến trúc trong thi công ngoại thất.



## QUY CÁCH / SPECIFICATION

Chiều rộng (mm)	Chiều cao (mm)	Độ dày (mm)
100 - 450	50 - 100	1.0 - 3.0

## MÀU SẮC / COLOURS



## PHỐI CẢNH LẮP RÁP / COLLECTOR ASSEMBLY

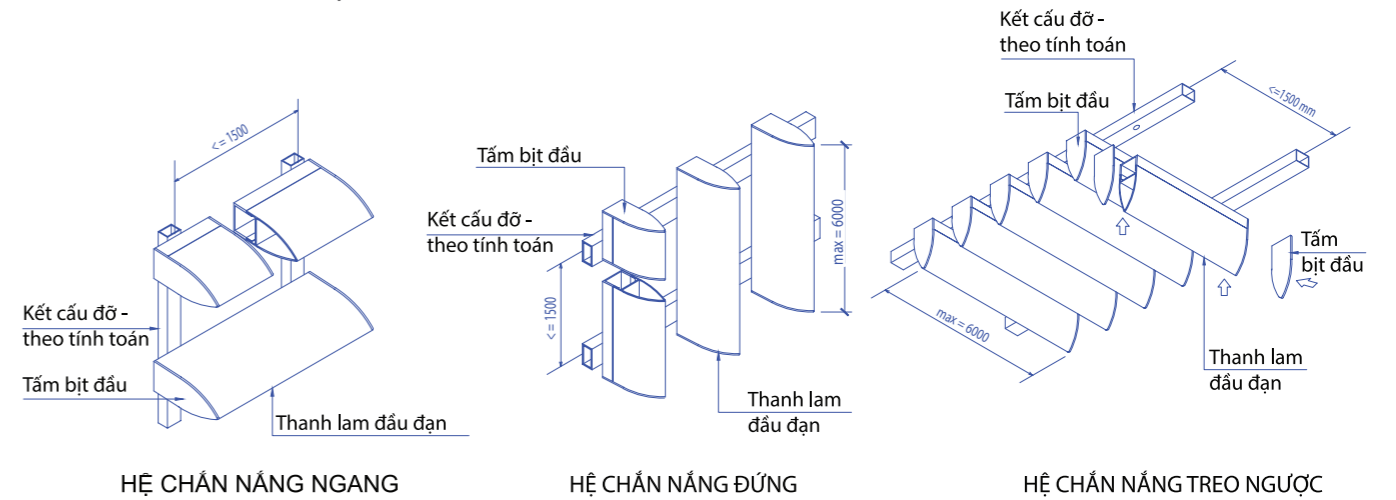

## CHI TIẾT MẶT CẮT / CUT DETAILS

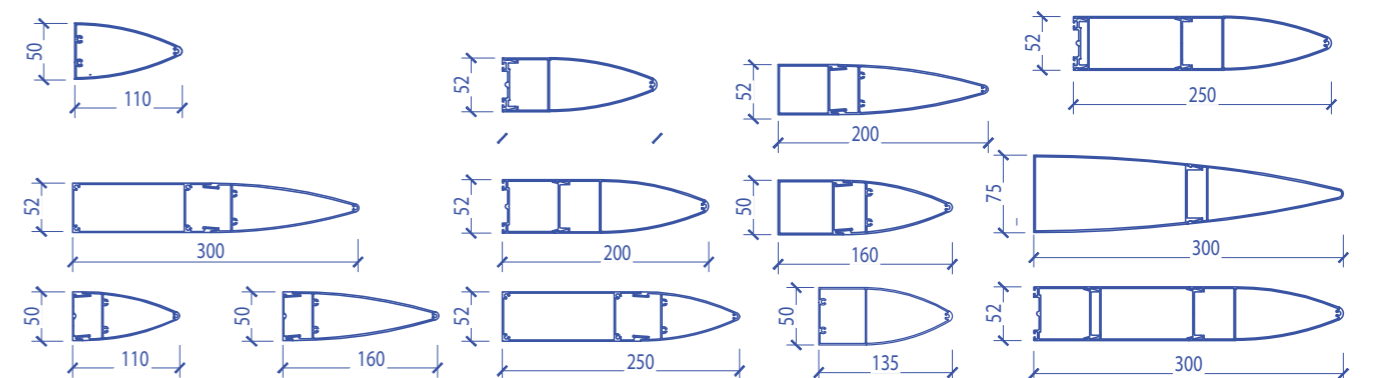
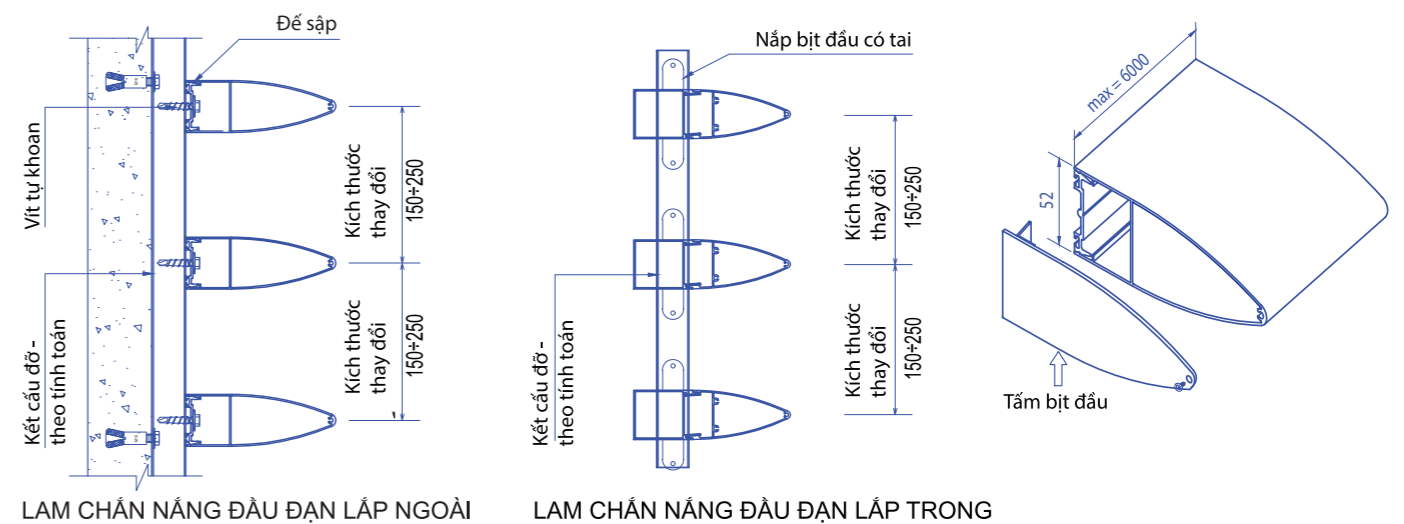

# LAM CHẮN NẮNG HÌNH HỘP

/RECTANGULAR SUN LOUVER

Hệ lam chắn nắng hình hộp gồm các thanh lam hình hộp, tay bắt lam và hệ kết cấu đỡ. Hệ lam có thể lắp theo chiều ngang hoặc dọc, sản phẩm đa dạng về màu sắc, kích thước có thể kết hợp đa dạng theo các lối thiết kế kiến trúc trong thi công ngoại thất.



## QUY CÁCH / SPECIFICATION

Chiều rộng (mm)	Chiều cao (mm)	Độ dày (mm)
70 - 450	30 - 100	1.0 - 3.0

## MÀU SẮC / COLOURS



## PHỐI CẢNH LẮP RÁP / COLLECTOR ASSEMBLY

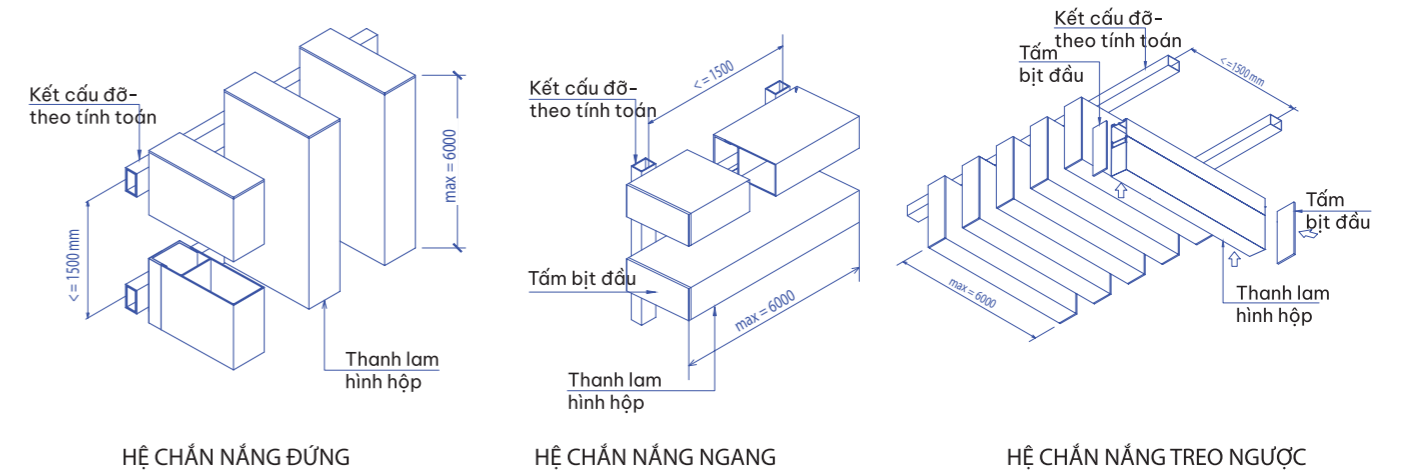

## CHI TIẾT MẶT CẮT / CUT DETAILS

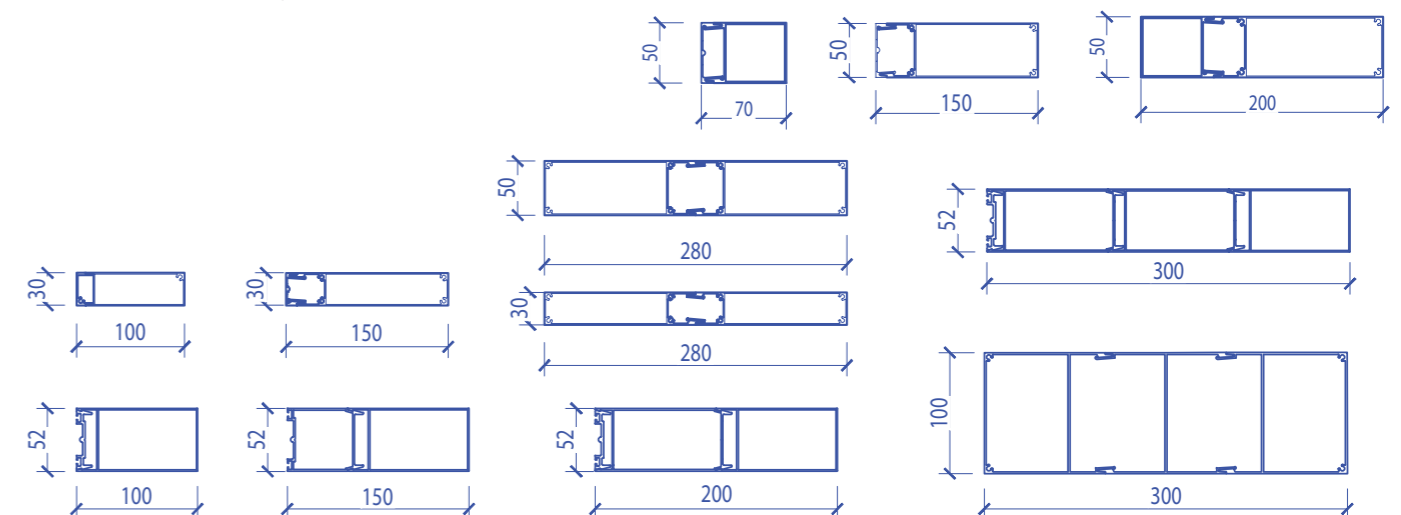
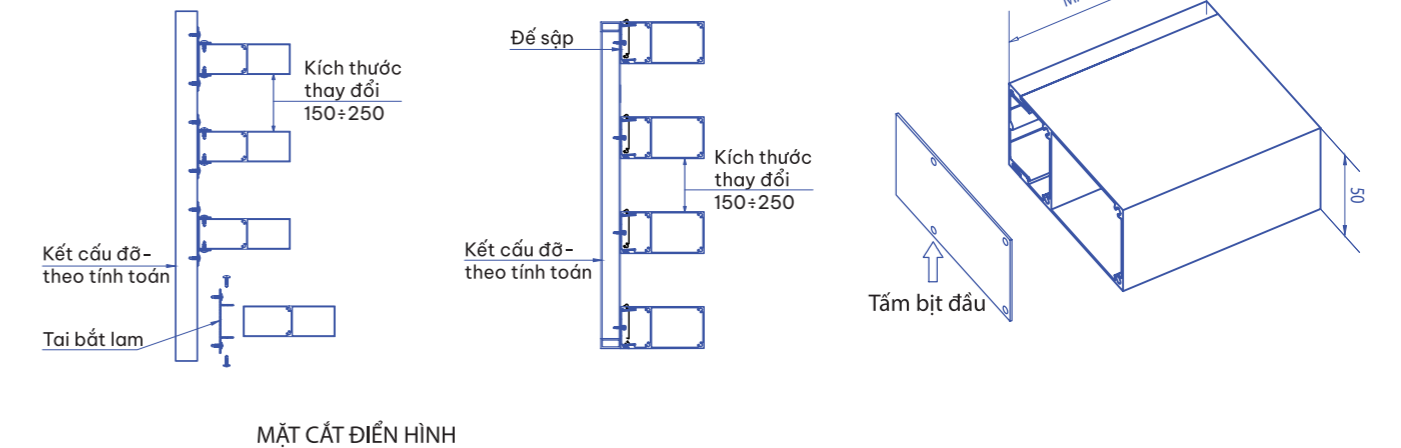



BUREAU  
VERITAS

Bureau Veritas Certification

## CÔNG TY CỔ PHẦN NHÔM VIỆT DŨNG

SỐ 1 NGÕ 43, PHỐ DỊCH VỌNG HẬU, PHƯỜNG DỊCH VỌNG HẬU,  
QUẬN CẦU GIẤY, THÀNH PHỐ HÀ NỘI, VIỆT NAM

Đây là giấy chứng nhận nhiều địa điểm, chi tiết của các địa điểm được liệt kê trong trang kế tiếp

*Bureau Veritas Certification Holding SAS - chi nhánh UK chứng nhận Hệ Thống Quản Lý của  
tổ chức nói trên đã được đánh giá và được công nhận phù hợp với những yêu cầu của tiêu  
chuẩn hệ thống quản lý sau đây*

### ISO 9001:2015

*Phạm vi chứng nhận*

**SẢN XUẤT VÀ CUNG CẤP TẤM ỐP NHÔM NHỰA PHỨC HỢP VÀ TẤM TRẦN NHÔM**

Ngày chứng nhận ban đầu:	14-05-2019
Ngày hết hạn chu kỳ trước:	NA
Ngày đánh giá chứng nhận / tái chứng nhận:	NA
Ngày bắt đầu chu kỳ chứng nhận / tái chứng nhận:	27-04-2022
Dựa trên sự vận hành thỏa mãn liên tục của Hệ Thống Quản Lý của tổ chức, giấy chứng nhận có hiệu lực đến ngày:	13-05-2025
Số giấy chứng nhận: <b>VN009134</b> Phiên bản:1    Ngày cấp:	27-04-2022

  
LƯU THỊ MAI HƯƠNG



0008

Địa chỉ tổ chức chứng nhận: 5th Floor, 66 Prescot Street, London, E1 8HG, United Kingdom

Văn phòng tại Việt Nam: Tầng 4, Tòa nhà Etown 1, Số 364 đường Cộng Hòa, Quận Tân Bình, Thành Phố Hồ Chí Minh, Việt Nam

Thông tin chi tiết hơn về phạm vi chứng nhận và hoạt động của giấy chứng nhận này, và việc áp dụng các yêu cầu về hệ thống quản lý, vui lòng liên hệ số: +84 28 3812 2246.



LAM CHẮN NẮNG & TRẦN NHÔM



Sản phẩm của CÔNG TY CỔ PHẦN NHÔM VIỆT DŨNG



[www.vietdung.com.vn](http://www.vietdung.com.vn)

[alcorest@vietdung.com.vn](mailto:alcorest@vietdung.com.vn)

**Trụ sở:** Tòa nhà 2D, Số 1 ngõ 43 phố Dịch Vọng Hậu, P. Dịch Vọng Hậu, Q. Cầu Giấy, Hà Nội

**Nhà máy 1:** Lô 10B KCN Quang Minh, Huyện Mê Linh, Hà Nội

**Nhà máy 2:** Lô 18 KCN Quang Minh, Huyện Mê Linh, Hà Nội

**Nhà máy Việt Dũng Sài Gòn:** Lô C4-7 KCN Tân Phú Trung, Huyện Củ Chi, TP HCM